



Mješoviti holding "Elektroprivreda Republike Srpske"
Matično preduzeće a.d. Trebinje - zavisno društvo
"Istraživačko razvojni centar elektroenergetike - IRCE"
akcionarsko društvo, Istočno Sarajevo



Vuka Karadžića 17 • 71123 Istočno Sarajevo • tel/fax: +387 (57) 342-014 • Tel.: +387 (57) 340-316 • E-mail: irce@teol.net

Okružni privredni sud I.Sarajevo Br. 061-0-REG-12-000 387;
Matični broj: 1056166; PDV: 400543080007; JIB: 4400543080007;

Žiro računi: NLB Razvojna banka a.d. B.Luka 562 012 00003124 41;
Nova Banka a.d. Filijala I.Sarajevo 555 002 0855 473 378

BROJ: I-211/2023

DATUM: 11.09.2023.

TENDERSKA DOKUMENTACIJA ZA NABAVKU USLUGA **“Revizija i ispitivanje hidrogeneratora i** **sanacija statorskih namotaja hidrogeneratora”**

KONKURENTSKI ZAHTJEV ZA DOSTAVOM PONUDA

Istočno Sarajevo, septembar 2023. godine



SADRŽAJ

OPŠTI PODACI

1.	Podaci o ugovornom organu	4
2.	Podaci o osobi zadužnoj za kontakt	4
3.	Popis privrednih subjekata sa kojim je ugovorni organ u sukobu interesa	5
4.	Definicije pojmova.....	5
5.	Redni broj nabavke	5
6.	Podaci o postupku javne nabavke	5

PODACI O PREDMETU NABAVKE

7.	Opis predmeta nabavke	6
8.	Količina predmeta nabavke.....	6
9.	Tehničke specifikacije.....	6
10.	Mjesto izvršenja usluga.....	6
11.	Rok izvršenja usluga i garantni rokovi.....	6

USLOVI ZA KVALIFIKACIJU

12.	Lična sposobnost.....	6
13.	Sposobnost obavljanja profesionalne djelatnosti	8
14.	Ekonomska i finansijska sposobnost.....	9
15.	Uslovi za kvalifikaciju ukoliko ponudu dostavlja grupa ponuđača	9

PODACI O PONUDI

16.	Sadržaj ponude.....	10
17.	Način pripreme ponude	11
18.	Jezik i pismo ponude.....	12
19.	Način dostavljanja ponuda	12
20.	Mjesto, datum i vrijeme za prijem ponuda.....	13
21.	Mjesto, datum i vrijeme otvaranja ponuda.....	13
22.	Izmjena, dopuna i povlačenje ponuda.....	13
23.	Cijena ponude	13
24.	Kriterij za dodjelu ugovora	14
25.	Rok važenja ponude	14



Mješoviti holding "Elektroprivreda Republike Srpske"
Matično preduzeće a.d. Trebinje - zavisno društvo
"Istraživačko razvojni centar elektroenergetike - IRCE"
akcionarsko društvo, Istočno Sarajevo



Vuka Karadžića 17 • 71123 Istočno Sarajevo • tel/fax: +387 (57) 342-014 • Tel.: +387 (57) 340-316 • E-mail: irce@teol.net

Okružni privredni sud I.Sarajevo Br. 061-0-REG-12-000 387; Žiro računi: NLB Razvojna banka a.d. B.Luka 562 012 00003124 41;
Matični broj: 1056166; PDV: 400543080007; JIB: 4400543080007; Nova Banka a.d. Filijala I.Sarajevo 555 002 0855 473 378

26. Nacrt ugovora..... 14

27. Zaključivanje ugovora..... 14

OSTALI PODACI I DODATNE INFORMACIJE

28. Trošak ponude i preuzimanje tenderske dokumentacije16

29. Ispravka i/ili izmjena tenderske dokumentacije, traženje pojašnjenja..... 16

30. Podugovaranje..... 16

31. Ukoliko se kao ponuđač javi fizičko lice (uslovi i dokazi) 17

32. Rok za donošenje odluke o izboru 17

33. Rok, način i uslovi plaćanja izabranom ponuđaču 18

34. Povjerljivost dokumentacije privrednih subjekata 18

35. Neprirodno niska cijena ponude..... 18

36. Provjera računске ispravnosti ponude..... 19

37. Sukob interesa20

38. E-aukcija 20

39. Pouka o pravnom lijeku 21

PRILOZI..... 22

1. Popis dokumentacije 23

2. Obrazac za dostavljanje ponude 24

3. Obrazac za cijenu ponude 27

4. Povjerljive informacije29

5. Izjave o ispunjenosti uslova iz člana 45. Zakona30

6. Izjave o ispunjenosti uslova iz člana 47. Zakona31

7. Izjava ponuđača iz člana 52. Zakona 32

8. Nacrt ugovora..... 33

9. Izjava uz ugovor..... 40

10. Ovlaštenje za zastupanje i učešće na javnom otvaranju ponuda43



Poštovani,

U ime MH "ERS" – MP a.d. Trebinje – ZD "IRCE" a.d. Istočno Sarajevo, pozivamo sve zainteresovane ponuđače da dostave ponudu u postupku konkurentskog zahtjeva za dostavu ponuda. Procedura javne nabavke će se obaviti u skladu sa Zakonom o javnim nabavkama Bosne i Hercegovine ("Službeni glasnik BiH" br. 39/14 i 59/22), podzakonskim aktima koji su doneseni u skladu sa Zakonom i ovom tenderskom dokumentacijom.

OPŠTI PODACI

1. Podaci o ugovornom organu

Ugovorni organ: MH "ERS" – MP a.d. Trebinje – ZD "IRCE" a.d. Istočno Sarajevo

Adresa: Vuka Karadžića br. 17, 71123 Istočno Sarajevo **Republika Srpska, BiH**

Identifikacijski broj: 4400543080007 ; **PDV broj:** 400543080007; **MB:** 1056166

Detaljna adresa za korespondenciju:

MH "ERS" – ZD "Istraživačko razvojni centar elektroenergetike" a.d.

Vuka Karadžića 17,

71123 Istočno Novo Sarajevo

Telefon: +387 57 342 014

Faks: +387 57 342 014

E-mail: irce@teol.net

Web stranica: www.irce-ad.com

2. Podaci o osobi zaduženoj za kontakt **Kontakt osoba:** Đurđica Kovačević

Telefon: +387 57 342 014

Faks: +387 57 342 014

E-mail: djurdjica.kovacevic@irce-ad.com

2.2. Ponuđači se upozoravaju da se zvaničnom korespondencijom s ugovornim organom smatra isključivo korespondencija koja se vrši u Informacionom sistemu "E-nabavke" (u daljem tekstu: sistem "E-nabavke") i da sve informacije u vezi sa postupkom javne nabavke mogu da dobiju isključivo od nadležne kontakt osobe iz tačke 2.1.

2.3. Ugovorni organ sva obavještenja objavljuje u sistemu "E-nabavke" ("Portal javnih nabavki") u skladu s Uputstvom o uslovima i načinu objavljivanja obavještenja i dostavljanja izvještaja u postupcima javnih nabavki u informacionom sistemu "E-nabavke" ("Službeni glasnik BiH", broj 90/14 i 59/22).

2.4. U ovom Konkurentskom zahtjevu za dostavom ponuda, ugovorni organ objavljuje tendersku dokumentaciju istovremeno s objavom obavještenja o nabavci, u sistemu "E-nabavke" u skladu sa: članom 53. Zakona, članom 9. Uputstva o dopunama uputstva o uslovima i načinu objavljivanja obavještenja i dostavljanja izvještaja u postupcima javnih nabavki u informacionom sistemu "E-nabavke" ("Službeni glasnik BiH", broj 53/15).

2.5. Ugovorni organ ovaj Konkurentski zahtjev za dostavom ponuda objavljuje i na svojoj web stranici, www.irce-ad.com, gdje ponuđači mogu izvršiti uvid bez prava preduzimanja bilo kakvih radnji po osnovu uvida u isti.



3. Popis privrednih subjekata sa kojim je ugovorni organ u sukobu interesa

Utvrđeno je da **ne postoje** privredni subjekti sa kojima je ugovorni organ u sukobu interesa u skladu a članom 52. stav (4) Zakona o javnim nabavkama.

4. DEFINICIJE POJMOVA

Pojmovi koji se koriste u tenderskoj dokumentaciji imaju slijedeće značenje:

"Ovlašteno lice / lica" – lice / lica koje/a je ugovorni organ ovlastio da djeluje/u u njegovo ime i lice / lica koje/a ima/ju pismenu punomoć da djeluje/u u ime ponuđača;

"Ugovorni organ" ili Naručilac – MH "ERS" – MP a.d. Trebinje – ZD "IRCE" a.d. Istočno Sarajevo;

"Zakon" ili "ZJN" – Zakon o javnim nabavkama Bosne i Hercegovine („Službeni glasnik BiH“ broj: 39/14);

"Postupak nabavke" – postupak koji provodi ugovorni organ na osnovu ove tenderske dokumentacije;

"Podzakonski akti" – podzakonski akti koji su doneseni na osnovu Zakona: Uputstvo za pripremu modela tenderske dokumentacije i ponuda ("Službeni glasnik BiH" broj: 90/14), Uputstvo o uslovima i načinu objavljivanja obavještenja i dostavljanja izvještaja u postupcima javnih nabavki u informacionom sistemu "E-nabavke" ("Službeni glasnik BiH" broj: 90/14), Uputstvo o načinu vođenja zapisnika o otvaranju ponuda ("Službeni glasnik BiH" broj: 90/14) i Pravilnik o obliku garancije za ozbiljnost ponude i izvršenje ugovora ("Službeni glasnik BiH" broj: 90/14);

"Ponuđač" – pravno ili fizičko lice ili grupa takvih lica koja na tržištu nude robe, usluge i/ili usluge, a registrovani su za obavljanje predmetne djelatnosti, i koji su dostavili ponudu;

"Dobavljač" – pravno ili fizičko lice ili grupa takvih lica koja na tržištu nude robe, usluge i/ili usluge, a registrovani su za obavljanje predmetne djelatnosti, a kojem je nakon postupka javne nabavke dodjeljen ugovor o javnoj nabavci;

"TD" – ova tenderska dokumentacija.

5. Redni broj nabavke

Broj nabavke: **KZ 05/23**

6. Podaci o postupku javne nabavke

6.1. Vrsta postupka javne nabavke: **Konkurentski zahtjev za dostavom ponuda**

6.2. Procijenjena vrijednost javne nabavke (bez uključenog PDV): **35.000,00 KM**

6.3. Oznaka i naziv iz JRJN: 71600000-4- Usluge tehničkog ispitivanja, analize i savjetovanja

6.4. Vrsta ugovora o javnoj nabavci (robe/usluge/radovi): **Usluge**

6.5. Okvirni sporazum (ukoliko je predviđeno zaključivanje okvirnog sporazuma i sa koliko privrednih subjekata je predviđeno zaključivanje okvirnog sporazuma): **Nije predviđeno zaključivanje okvirnog sporazuma**

6.6. Za ovaj postupak javne nabavke **predviđena je e-aukcija.**



PODACI O PREDMETU NABAVKE

7. Opis predmeta nabavke

Predmet ovog postupka je javna nabavka usluga – Revizija i ispitivanje hidrogeneratora i sanacija statorskih namotaja hidrogeneratora

CPV kod: 71600000-4- Usluge tehničkog ispitivanja, analize i savjetovanja

8. Količina predmeta nabavke

Tačna količina predmeta nabavke određena je u Obrascu za cijenu ponude – Prilog broj 3. TD.

9. Tehničke specifikacije

Tehničke specifikacije predmeta nabavke detaljno su navedeni u - Prilog broj 3a. TD.

10. Mjesto izvršenja usluga

Mjesto izvršenja usluga je: Bočac, Višegrad

11. Rok izvršenja usluga i garantni rokovi

Rok izvršenja usluga je 30 (trideset) kalendarskih dana, nakon potpisivanja Ugovora a u skladu s termin planom koji odrede Naručilac i Izvršilac.

Zahtjevani garantni rok na izvedene usluge je 12 (dvanaest) mjeseci i počinje teći od dana primopredaje usluga.

USLOVI ZA KVALIFIKACIJU

12. Lična sposobnost (član 45. Zakona)

12.1. Da bi učestvovali u proceduru javne nabavke, ponuđači trebaju ispunjavati slijedeće uslove:

- a) da ponuđač nije u krivičnom postupku osuđen pravosnažnom presudom za krivična djela organizovanog kriminala, korupciju, prevaru ili pranje novca, u skladu sa važećim propisima u Bosni i Hercegovini ili zemlji u kojoj je registrovan;
- b) da ponuđač nije pod stečajem niti je predmet stečajnog postupka, osim u slučaju postojanja važeće odluke o potvrdi stečajnog plana ili je predmet postupka likvidacije, odnosno u postupku je obustavljanja poslovne djelatnosti, u skladu sa važećim propisima u Bosni i Hercegovini ili zemlji u kojoj je registrovan;
- c) da je ponuđač ispunio obaveze u vezi sa plaćanjem penzijskog i invalidskog osiguranja i zdravstvenog osiguranja, u skladu sa važećim propisima u Bosni i Hercegovini ili propisima zemlje u kojoj je registrovan;
- d) da je ponuđač ispunio obaveze u vezi sa plaćanjem direktnih i indirektnih poreza, u skladu sa važećim propisima u Bosni i Hercegovini ili zemlji u kojoj je registrovan.



12.2. U svrhu dokaza o ispunjavanju uslova iz tačke 11.1. a) do d) ponuđač je uz ponudu dužan dostaviti popunjenu i kod nadležnog organa ovjerenu (organ uprave ili notar) **Izjavu o ispunjavanju uslova iz člana 45. stav (1) tačka od a) do d) Zakona.** Izjava se dostavlja u formi utvrđenoj u Prilogu broj 5. ove TD i ne može biti starija od datuma objave obavještenja za predmetnu nabavku na Portalu javnih nabavki.

12.3. Ukoliko ponudu dostavlja grupa ponuđača, svaki član grupe dužan je dostaviti ovjerenu izjavu iz prethodne tačke ove TD.

12.4 U slučaju da se u ponudi ne dostavi navedeni dokument ili se ne dostavi na način kako je naprijed traženo, ponuđač će biti isključen iz daljeg učešća zbog neispunjavanja navedenog uslova za kvalifikaciju.

12.5. Ponuđač koji bude odabran kao najpovoljniji u ovom postupku javne nabavke dužan je dostaviti slijedeće dokaze (original ili ovjerenu kopiju) u svrhu dokazivanja činjenica potvrđenih u izjavi i to:

- a) Uvjerenje nadležnog suda** kojim dokazuje da u krivičnom postupku nije izrečena pravosnažna presuda kojom je osuđen za krivično djelo učešća u kriminalnoj organizaciji, za korupciju, prevaru ili pranje novca, u skladu sa važećim propisima u Bosni i Hercegovini ili zemlji u kojoj je registrovan.
Ako ponudu dostavlja fizičko lice kao preduzetnik, dužan je dostaviti uvjerenje koje glasi na ime vlasnika - preduzetnika.
- b) Uvjerenje nadležnog suda ili organa uprave** kod kojeg je registrovan Ponuđač, kojim se potvrđuje da nije pod stečajem, niti je predmet stečajnog postupka, da nije predmet postupka likvidacije, odnosno da nije u postupku obustavljanja poslovne djelatnosti, u skladu sa važećim propisima u Bosni i Hercegovini ili zemlji u kojoj je registrovan;
Ako ponudu dostavlja fizičko lice kao preduzetnik, dužan je dostaviti samo uvjerenje od nadležnog organa uprave da nije u postupku obustavljanja poslovne djelatnosti.
- c) Uvjerenje izdato od strane nadležnih institucija** kojim se potvrđuje da je Ponuđač izmirio dospjele obaveze, a koje se odnose na doprinose za penzijsko-invalidsko i zdravstveno osiguranje;
- d) Uvjerenje izdato od nadležnih institucija** kojom se potvrđuje da je Ponuđač izmirio obaveze dospjele obaveze u vezi plaćanja direktnih i indirektnih poreza

NAPOMENA: Sud BiH je svojim aktom od 21.05.2019. godine, obavijestio Agenciju za javne nabave da je u cilju urednosti ponuda, a prema čl. 45. stav (1) tačka a), u vezi sa stavom (2) tačka a) istog člana Zakona, neophodno da svaki kandidat/ponuđač kumulativno dostavi potvrdu Suda BiH i potvrdu suda prema sjedištu pravne osobe, odnosno kandidata/ponuđača, iz razloga što nije definiran Jedinostveni registar na nivou Bosne i Hercegovine, u koji bi se upisivale pravosnažne presude za osuđene za krivična djela organizovanog kriminala, korupcije, prevare i pranja novca.

Shodno tome, **ponuđač je dužan da dostavi uvjerenje izdato od strane Suda BiH i suda nadležnog prema svom sjedištu, iz kojeg je vidljivo da mu u krivičnom postupku nije izrečena pravosnažna presuda kojom je osuđen za sva krivična djela iz člana 45. stav (1) tačka a) Zakona.** Međutim, nije prihvatljivo uvjerenje izdato od bilo kojeg suda u BiH, u kojem nisu pobrojana sva navedena krivična djela, već samo neka od njih ili uvjerenje suda koji uopće nije nadležan prema sjedištu ponuđača.

12.6. Kao dokaz za ispunjavanje uslova iz tačke 12.5. c) i d), prihvata se i sporazum ponuđača s nadležnim poreskim institucijama o reprogramiranom, odnosno odgođenom plaćanju obaveza ponuđača po osnovu poreza i doprinosa i indirektnih poreza, uz potvrdu poreskih organa da ponuđač u predviđenoj dinamici izmiruje svoje reprogramirane obaveze.

12.7. Dokazi iz tačke 12.5. moraju biti fizički dostavljeni na protokol ugovornog organa najkasnije peti (5) dan po prijemu odluke o izboru najpovoljnijeg ponuđača, u radnom vremenu ugovornog organa do 15:00 časova, te za ugovorni organ nije relevantno na koji su način poslani. Dokumenti ili uvjerenja koja dostavlja izabrani ponuđač **ne smiju biti starija od tri mjeseca**, računajući od dana predaje ponude.



Napomena:

Ukoliko ponuđač u sastavu ponude uz Izjavu o ispunjenosti uslova iz člana 45. stav (1) tačka a) do d) Zakona (ovjerenu kod nadležnog organa – organ uprave ili notar) dostavi i tražene dokaze koji su navedeni u Izjavi, oslobađa se obaveze naknadnog dostavljanja istih, ako bude izabran. Dostavljeni dokazi moraju biti original ili ovjerene kopije i ne mogu biti stariji od tri mjeseca, računajući od dana predaje ponude.

- 12.8. Ukoliko ponudu dostavlja grupa ponuđača, svaki član grupe mora ispunjavati uslove u pogledu lične sposobnosti i dokazi se dostavljaju za svakog člana grupe. Napominje se da ako ugovorni organ bude imao sumnje o postojanju okolnosti vezanih za ličnu sposobnost ponuđača, isti će se obratiti nadležnim organima s ciljem pribavljanja potrebnih informacija u predmetnom postupku.
- 12.9. Za ponuđače čije je sjedište izvan Bosne i Hercegovine ne traži se posebna nadovjera dokumenata koji se zahtijevaju u stavu (2) člana 45. Zakona.

12.10. Težak profesionalni propust (član 45. stav (5) Zakona):

Ponuda će biti odbijena ako ugovorni organ, na bilo koji način, dokaže da je ponuđač bio kriv za težak profesionalni propust počinjen tokom perioda od tri godine prije početka postupka, posebno, značajni i/ili nedostaci koji se ponavljaju u izvršenju bitnih zahtjeva ugovora koji su doveli do njegovog prijevremenog raskida, nastanka štete ili drugih sličnih posljedica koje su rezultat namjer ili nemara tog privrednog subjekta (dokazi u skladu sa postojećim propisima u Bosni i Hercegovini).

12.11. Ukoliko ponuđač koji je izabran kao najpovoljniji propusti da u datom roku dostavi Ugovornom organu originale ili ovjerene kopije dokumentacije iz člana 45. Zakona, odnosno tačke 12.5. ove TD, Ugovorni organ je ovlašten da postupi u skladu sa članom 72. stav 3. alineja a) Zakona, te prijedlog ugovora dostavi drugorangiranom ponuđaču.

13. Sposobnost obavljanja profesionalne djelatnosti (član 46. Zakona)

13.1. Što se tiče sposobnosti za obavljanje profesionalne djelatnosti ponuđači moraju biti registrovani za obavljanje djelatnosti koja je predmet javne nabavke.

13.2. U svrhu dokazivanja profesionalne sposobnosti ponuđači trebaju uz ponudu dostaviti:

- a) **dokaz o registraciji u odgovarajućem profesionalnom ili drugom registru** u zemlji u kojoj su registrovani ili da obezbijede posebnu izjavu ili potvrdu nadležnog organa kojom se dokazuje njihovo pravo da obavljaju profesionalnu djelatnost, koja je u vezi sa predmetom nabavke. Dostavljeni dokazi se priznaju bez obzira na kojem nivou vlasti su izdati. Potrebno je dostaviti:
- za ponuđače iz BIH koji su privredna društva/pravna lica: **Rješenje o upisu u sudski registar sa svim izmjenama ili aktuelni izvod iz sudskog registra** original ili ovjerena kopija, čiji datum izdavanja nije stariji od tri mjeseca računajući od dana dostavljanja ponude (pod danom dostavljanja ponude smatra se dan/datum, koji je ugovorni organ, odredio u TD kao dan/datum za prijem ponuda). Akteulni izvod iz sudskog registra mora sadržavati sve podatke, za koje je, prema važećim propisima o registraciji, propisano da ih takav dokument sadrži.
 - za ponuđače čije je sjedište izvan BiH: odgovarajući dokument koji odgovara zahtjevu iz člana 46. Zakona, a koji je izdat od nadležnog organa, sve prema važećim propisima zemlje sjedišta ponuđača/zemlje u kojoj je registrovan ponuđač.

13.3. Ukoliko ponudu dostavlja grupa ponuđača, svaki članovi grupe mora biti registrovan za obavljanje djelatnosti koja je predmet nabavke. Svaki član grupe dužan je dostaviti dokaz o registraciji.

13.4. Dokazi se dostavljaju kao **original ili ovjerena kopija originala**. U slučaju da se u ponudi ne dostave navedeni dokumenti u vezi sposobnosti obavljanja profesionalne djelatnosti ponuđača (član 46. Zakona) ili se ne dostave na način kako je naprijed traženo, ponuđač će biti isključen iz daljeg učešća zbog neispunjavanja navedenog uslova za kvalifikaciju.



13.5. Dokazi o registraciji moraju biti precizno definisani, sa jasno definisanim dokumentom koji nedvosmisleno dokazuje da je ponuđač, u vrijeme predaje ponude, registrovan za predmetnu djelatnost.

14. Ekonomska i finansijska sposobnost (član 47. Zakona)

14.1. Ponuda će biti odbačena ako ponuđač ne ispuni slijedeće minimalne uslove u pogledu ekonomske i finansijske sposobnosti ponuđača:

- Poslovanje bez gubitka u posljednje dvije godine (2021. i 2022. godina)

14.2. **Dokazi koji se zahtjevaju**

Fotokopija bilansa uspjeha za 2021. i 2022. godinu. Ako je ponuđač registrovan, odnosno počeo sa radom prije manje od tri godine, ukoliko je objavljivanje poslovnog bilansa zakonska obaveza u zemlji u kojoj je ponuđač registovan. U slučaju kada ne postoji zakonska obaveza u zemlji u kojoj je ponuđač registrovan, dužan je da dostavi izjavu ovjerenu od nadležnog organa;

Napomena:

Ponuđač može uz Izjavu, tj. uz svoju ponudu, odmah dostaviti i originale ili ovjerene kopije traženih dokaza iz tačke 14.2. Ovim se ponuđač oslobađa obaveze naknadnog dostavljanja originala ili ovjerenih kopija dokaza ako bude izabran kao najpovoljniji.

15. **Tehnička i profesionalna sposobnost (član 49. i 51. ZJN-a BIH)**

Uspješno iskustvo u realizaciji jednog ili više izvršenih ugovora za reviziju, sanaciju i ispitivanje hidrogenatora i mjerenje frekventnog odziva na energetske transformatorima, u posljednje 3 godine računajući od krajnjeg roka određenog za dostavu ponuda minimalne finansijske vrijednosti 15.000,00 KM bez uračunatog PDV-a.

- a) Ispunjenost uslova **za obavljanje poslova u oblasti elektroenergetike** u skladu sa Član-om 5. i Član-om 6. "Pravilnika o uslovima koje u pogledu kadrova i tehničke opreme moraju da ispunjavaju privredna društva i druga pravna lica koja vrše montažu, remont, reviziju i ispitivanje elektroenergetskih postrojenja i instalacija" ("Sl. Glasnik RS" br. 37/11). ukoliko je Ponuđač registrovan na prostoru BiH, ili ukoliko je Ponuđač registrovan van prostora BiH ispunjenost uslova za obavljanje poslova u oblasti elektroenergetike, u skladu sa pravilnikom zemlje ponuđača, koji reguliše ovu oblast;
- b) Ponuđač mora da ima na raspolaganju minimalno:
- Ponuđač mora imati na raspolaganju akreditovanu laboratoriju za ispitivanje energetske opreme i etaloniranje.
 - Ponuđač mora posjedovati važeći sertifikat o kvalitetu i to: ISO 9001:2015, ISO 14001:2015 (implementiran ISO standard), ISO OHAS 18001:2008
 - Opremu za ispitivanje generatora, električnih zaštita i sanaciju oštećenja statorskih namotaja

15.2. **Potrebni dokazi u cilju ocjene tehničke i profesionalne sposobnosti ponuđača:**

a) Popis izvršenih istih ili sličnih ugovora, izvršenih za reviziju, sanaciju i ispitivanje hidrogenatora i mjerenje frekventnog odziva na energetske transformatorima u posljednje 3 godine računajući od krajnjeg roka za dostavu ponuda, a kao lični dokument koji izdaje sam ponuđač (U skladu sa šemom datom u Aneksu 6).

Popis mora da sadrži:

- Naziv i sjedište ugovornih strana ili privrednih subjekata,
- Predmet ugovora,
- Vrijednost ugovora,
- Vrijeme i mjesto izvršenja ugovora

Uz navedenu listu izabrani ponuđač je obavezan dostaviti:

Original ili kopija ovjerena od strane nadležne institucije potvrde o izvršenom ugovoru izdatu od druge ugovorne strane sa ocjenom uspješnosti realizacije ugovora. Potvrda mora da sadrži naziv i sjedište ugovornih strana ili privrednih subjekata, predmet ugovora, vrijednost ugovora, vrijeme i mjesto izvršenja ugovora, navode o uredno izvršenim ugovorima ili



Izjava ponuđača (pod punom materijalnom i krivičnom odgovornošću) o izvršenim uslugama, ukoliko se gore navedena potvrda o izvršenim uslugama ne može dobiti iz razloga izvan kontrole ponuđača potrebno je navesti i dokumentovati razloge nemogućnosti dobijanja navedene potvrde (obrazloženje i priložena dokumentacija moraju da se tiču objektivnih okolnosti koji su izvan kontrole ponuđača – Izvršilaca)

b) **Izjava** ponuđača da će u roku od 5 dana računajući od dana prijema Odluke o izboru najpovoljnijeg ponuđača dostavi: **Zapisnik o ispunjenju uslova za obavljanje poslova u oblasti elektroenergetike** izdatog od strane elektroenergetskog inspektora Tehničke inspekcije Republičke uprave za inspeksijske poslove Republike Srpske ("Pravilnika o uslovima koje u pogledu kadrova i tehničke opreme koju moraju da ispunjavaju privredna društva i druga pravna lica koja vrše montažu, remont, reviziju i ispitivanje elektroenergetskih postrojenja i instalacija" ("Sl. Glasnik RS" br. 37/11), ukoliko je Ponuđač registrovan na prostoru BiH, ili ukoliko je Ponuđač registrovan van prostora BiH, isti je neophodno da dostavi odgovarajući dokaz o ispunjavanju uslova za obavljanje poslova u oblasti elektroenergetike, u skladu sa pravilnikom zemlje ponuđača, koji reguliše ovu oblast;)

Dokumenti kojima se dokazuje **Tehnička i profesionalna sposobnost**, ukoliko se dostave uz ponudu, nije potrebno dostavljati prilikom potpisivanja ugovora.

c) **Izjava** o tehničkoj opremljenosti i osposobljenosti i mjerama kojima raspolaže izvođač usluga za izvođenje konkretnih usluga i obezbjeđenje kvaliteta;

- Pismena izjava ponuđača o **tehničkoj i profesionalnoj opremljenosti**, potpisana od strane ovlaštenog lica za zastupanje i ovjerena pečatom ponuđača, neovjerenu kopiju sertifikata o akreditaciji za ispitivanja ISO/IEC 17025:2006, neovjerene kopije važećih sertifikata ISO 9001, 1400 i OHSAS 18001 ili elvivalentnih standarda, te podatke o opremi za ispitivanje (vrsta opreme, tehničke karakteristike, broj upotrebne dozvole/datum etaloniranja) dostaviti u obliku neovjerene kopije.
- Spisak opreme za ispitivanje električnih zaštita

16. Uslovi za kvalifikaciju ukoliko ponudu dostavlja grupa ponuđača

16.1. U slučaju da ponude dostavljaju grupe ponuđača, ugovorni organ će ocjenu ispunjenosti kvalifikacionih uslova od strane grupe ponuđača izvršiti na slijedeći način:

- a) Dokumenti koji su navedeni pod tačkom 12.1. (lična sposobnost), tačkom 13.1 (sposobnost obavljanja profesionalne djelatnosti)
- b) Dokument koji je naveden u tenderskom dokumentu - Izjava iz člana 52. Zakona o javnim nabavkama (Prilog broj 7.) mora dostaviti svaki član grupe ponuđača.

16.2. Grupa ponuđača koja želi učestvovati u ovom postupku javne nabavke dužna je dostaviti original ili ovjerenu kopiju pravnog akta o udruživanju u grupu ponuđača radi učešća u postupku javne nabavke, u roku ne dužem od 5 (pet) dana od dana prijema odluke o izboru najpovoljnijeg ponuđača. Navedeni pravni akt mora sadržavati: ko su članovi grupe ponuđača sa tačnim identifikacionim elementima; ko ima pravo istupa, predstavljanja i ovlaštenje za potpisivanje ugovora u ime grupe ponuđača, način plaćanja ugovorne obaveze kao i utvrđenu solidarnu odgovornost između članova grupe ponuđača za obaveze koje preuzima grupa ponuđača.

16.3. Ukoliko ponuđač ne dostavi definisani pravni akt sa definisanom sadržinom, ugovor će se dodijeliti sljedećem ponuđaču sa rang liste.

Napomena:

Ukoliko u konzorcijalnom ugovoru ne bude jasno definisan način plaćanja, Ugovorni organ će plaćanje vršiti prema lideru konzorcijuma, takođe ukoliko u konzorcijalnom ugovoru ne bude jasno definisano ko u ime konzorcijuma potpisuje ugovor, Ugovorni organ će kao potpisnika ugovora u postupku javne nabavke smatrati lidera konzorcijuma i istom će dostaviti ugovor na potpis.



Grupa ponuđača može uz svoju ponudu odmah dostaviti original ili ovjerenu kopiju pravnog akta o udruživanju. Ovim se oslobađa obaveza naknadnog dostavljanja originala ili ovjerene kopije ako bude izabrana.

Ukoliko se ponuđač odlučio da učestvuje u postupku javne nabavke kao član grupe ponuđača, ne može u istom postupku učestvovati i samostalno sa svojom ponudom, niti kao član druge grupe ponuđača, odnosno postupanje suprotno ovom zahtjevu ugovornog organ će imati za posljedicu odbijanje svih ponuda u kojima je taj ponuđač učestvovao.

Grupa ponuđača ne mora osnovati novo pravno lice da bi učestvovala u ovom postupku javne nabavke. Grupa ponuđača solidarno odgovara za sve obaveze.

PODACI O PONUDI

17. Sadržaj ponude

17.1. Ponuda mora sadržavati:

- 1) **Popis dokumentacije** koja je priložena uz ponudu – sadržaj ponude u skladu sa formom koja je data u Prilogu broj 1. tenderske dokumentacije;
- 2) **Ime i sjedište ponuđača, a za grupu ponuđača podatke o svakom članu grupe ponuđača**, kao i jasno određenje člana grupe koji je ovlašten predstavnik grupe ponuđača za učešće u postupku javne nabavke, za komunikaciju i za zaključivanje ugovora;
- 3) **Obrazac za ponudu**, popunjen, potpisan i ovjeren u skladu sa formom koja je dana u Prilogu broj 2. tenderske dokumentacije;
- 4) **Obrazac za cijenu ponude**, popunjen, potpisan i ovjeren u skladu sa formom koja je dana u Prilogu broj 3. tenderske dokumentacije;
- 5) **Obrazac za povjerljive informacije**, sa navodima o povjerljivim informacijama ako ih ima, ili sa izjašnjenjem da nema povjerljivih informacija, potpisan i ovjeren od strane ponuđača u skladu s formom koja je dana u Prilogu broj 4. tenderske dokumentacije. Ukoliko ponuđač ne dostavi ovaj obrazac, ili ga dostavi nepopunjenog smatrati će se da ponuda ne sadrži povjerljive informacije i neće biti odbačena;
- 6) **Izjave i dokaze o ispunjavanju uslova iz tačaka tenderske dokumentacije:**
 12. Lična sposobnost;
 13. Sposobnost obavljanja profesionalne djelatnosti;
 14. Ekonomska i finansijska sposobnost;
 15. Tehnička i profesionalna sposobnost (član 51. ZJN-a BIH)
- 7) **Izjavu ponuđača** u skladu sa članom 52. stav (2) Zakona – Sukob interesa, prema formi koja je dana u Prilogu broj 7. tenderske dokumentacije;
- 8) **Nacrt ugovora** (u skladu sa tačkom 27. tenderske dokumentacije) i prema formi danoj u Prilogu broj 8. tenderske dokumentacije;
- 9) **Ovlaštenje/ovlaštenja kojim/a članovi grupe ponuđača ovlašćuju lidera grupe ponuđača** da tu grupu predstavlja u toku postupka nabavke, u slučaju da ponudu dostavlja grupa ponuđača;

Napomena:

Ponuda mora biti potpisana od strane ovlaštenog lica podnosioca ponude te ovjerena pečatom podnosioca ponude ako po zakonu države u kojoj je sjedište podnosioca ponude podnosilac ponude ima pečat ili dokaz da po zakonu države u kojoj je sjedište podnosioca ponude podnosilac ponude nema pečat.

Ako se radi o grupi ponuđača, obrazac za dostavljanje ponude sadrži podatke za svakog člana grupe ponuđača, **uz obaveznu naznaku člana grupe ponuđača koji je ovlašten za komunikaciju s ugovornim organom (predstavnik grupe ponuđača – lider konzorcijuma).**



18. Način pripreme ponude

18.1. Ponuđači su obavezni da pripreme ponude u skladu sa uslovima koji su utvrđeni u ovoj tenderskoj dokumentaciji. Ponude koje nisu u skladu sa ovom tenderskom dokumentacijom će biti odbačene kao neprihvatljive, sve u skladu sa članom 68. Zakona. Ponuđač ne smije mijenjati ili nadopunjavati tekst tenderske dokumentacije.

18.2. Ponude se pripremaju u:
- jednom (1) originalu

18.3. Original se izrađuje na način da pojedinačno čine cjelinu i trebaju biti otkucane ili napisane neizbrisivom tintom. Eventualne korekcije u tekstu ponude, tokom pripreme iste, moraju biti vidljive, čitljive te potpisane od strane osobe ovlaštene za podnošenje ponude od strane ponuđača i ovjerene pečatom ponuđača, u suprotnom ponuda će biti odbačena.

Ispravke vršiti na sljedeći način: neizbrisivom tintom, jednom linijom precrtati broj ili tekst koji se ispravlja, pored koga izvršiti novi upis, potpis ponuđača i datum ispravke (npr. ~~23,81~~ novi upis 23,88; potpis ponuđača i datum ispravke; ili ~~sadržaj~~ novi upis sadržaj, potpis ponuđača; otisak pečata ponuđača i datum ispravke), u suprotnom ponuda će biti odbijena.

Svi listovi originala ponude (podrazumjeva se kompletna ponuda koja sadrži komercijalni, kvalifikacioni, tehnički i druge tražene dijelove) moraju biti čvrsto uvezani tj. uvezani tako da se sadržaj (listovi) ponude ne mogu nesmetano vaditi ili dopunjavati, a da se pri tome ne ugrozi cjelovitost ponude.

Pod čvrstim uvezom podrazumjeva se ponuda ukoričena u knjigu ili ponuda osigurana jemstvenikom sa naljepnicom i pečatom ponuđača. Original i sve kopije ponude se uvezuju na gore opisan način.

Dijelove ponude kao što su uzorci, katalozi, mediji za pohranjivanje podataka i slično, koji ne mogu biti uvezani, ponuđač obilježava nazivom i navodi u Popisu dokumentacije kao dio ponude.

Ako zbog obima ili drugih objektivnih okolnosti ponuda ne može biti izrađena na način da čini cjelinu, onda se izrađuje u dva ili više dijelova. U tom slučaju svaki dio se čvrsto uvezuje na prethodno opisan način, a ponuđač mora u sadržaju ponude navesti od koliko se dijelova ponuda sastoji.

18.4. Sve stranice/listovi ponude trebaju biti označene brojem (numerisane) na način da je vidljiv redni broj stranice/lista.

Ako ponuda sadrži štampanu literaturu, brošure, kataloge i sl. koji imaju izvorno numerisane brojeve, onda se ti dijelovi ponude ne numerišu dodatno.

Kada ponuda sadrži više dijelova, stranice/listovi se označavaju na način da svaki sljedeći dio započinje rednim brojem kojim se nastavlja redni broj stranice/lista kojim završava prethodni dio.

Ponuda neće biti odbačena ukoliko se neka, pojedinačna stranica/list ponude omaškom ponuđača ne numerišu, a pri tome su ostale stranice/listovi ponude numerisane na način da je obezbjeđen kontinuitet numerisanja, te će se ovo smatrati manjim odstupanjem koje bitno ne mijenja osnovni zahtjev za numeraciju stranica/listova, naveden u tenderskoj dokumentaciji.

18.5. Ponuda mora biti potpisana od strane osobe ovlaštene za podnošenje ponude od strane ponuđača, te ovjerena pečatom ponuđača, na mjestima gdje je to u ponudi naznačeno (na mjestima gdje piše potpis i pečat ponuđača), ako po zakonu države u kojoj je sjedište ponuđača, isti ima pečat ili sadržavati dokaz da po zakonu države u kojoj je sjedište ponuđača, ponuđač nema pečat.

Sve **stranice/listove nacрта ugovora treba parafirati** osoba ovlaštena za podnošenje ponude od strane ponuđača. Ostale stranice/listove ponude ne treba parafirati.

18.6. Predlaže se da forma ponude prati poglavlja iz tenderske dokumentacije.



Napomena:

Ponuda mora biti potpisana od strane ovlaštenog lica podnosioca ponude te ovjerena pečatom podnosioca ponude ako po zakonu države u kojoj je sjedište podnosioca ponude podnosilac ponude ima pečat ili dokaz da po zakonu države u kojoj je sjedište podnosioca ponude podnosilac ponude nema pečat.

Ako se radi o grupi ponuđača, obrazac za dostavljanje ponude sadrži podatke za svakog člana grupe ponuđača, **uz obaveznu naznaku člana grupe ponuđača koji je ovlašten za komunikaciju s ugovornim organom (predstavnik grupe ponuđača – lider konzorcijuma).**

19. Jezik i pismo ponude

19.1. Ponuda, svi dokumenti i pisana korespondencija u vezi sa ponudom između ponuđača i ugovornog organa mora biti na jednom od službenih jezika u Bosni i Hercegovini, i napisana na latiničnom ili ćirilicnom pismu ili na nekom drugom jeziku koji se najčešće koristi u međunarodnoj trgovini, ali pod uslovom da je obavezno u ponudi dostavljen i zvanični prevod (ovjeren od strane ovlaštenog sudskog tumača za jezik sa kojeg je izvršen prevod), na jedan od službenih jezika u Bosni i Hercegovini.

Izuzetno, štampana literatura, brošure, nacrti, kataloška dokumentacija proizvođača materijala i opreme i protokoli o tipskim ispitivanjima materijala i opreme, koje ponuđač dostavlja mogu biti napisani na engleskom jeziku, bez obaveze prevoda na neki od službenih jezika u BiH.

Takođe, štampana literatura, brošure, nacrti, kataloška dokumentacija proizvođača materijala i opreme i protokoli o tipskim ispitivanjima materijala i opreme, koje ponuđač dostavlja mogu biti napisani i na drugom jeziku koji se koristi u međunarodnoj trgovini (npr. njemački, francuski,...), ali uz uslov da se dostavi i cjelokupan prevod na jedan od službenih jezika u Bosni i Hercegovini, izvršen od strane ovlaštenog sudskog prevodioca.

20. Način dostavljanja ponuda

20.1. Ponuda se dostavlja u zatvorenoj koverti na adresu ugovornog organa navedenu u tenderskoj dokumentaciji.

Na koverti ponude, na prednjoj strani, mora biti navedeno:

- a) naziv i adresa ugovornog organa,
- b) naziv i adresa ponuđača / grupe ponuđača / u lijevom gornjem uglu koverta,
- c) naziv predmeta nabavke,
- d) naznaka „ne otvaraj“.

20.2. Nije dozvoljeno dostavljanje alternativnih ponuda.

20.3. Ponuđač može dostaviti samo jednu ponudu. Ponude ponuđača koji dostavi više ponuda, samostalno ili u okviru skupine ponuđača, biti će odbačene.

21. Mjesto, datum i vrijeme za prijem ponuda

Ponude se predaju na protokol ugovornog organa ili putem pošte, na navedenu adresu ugovornog organa:

MH "ERS" – ZD "Istraživačko razvojni centar elektroenergetike" a.d., Vuka Karadžića 17, 71123 Istočno Novo Sarajevo.

21.1. Rok za dostavljanje ponuda je 22.09.2023. godine do 10:30 sati

21.2. Ponuda ponuđača mora biti dostavljena do datuma i sata naznačenog u obavještenju o nabavci odnosno tenderskoj dokumentaciji i za ugovorni organ nije relevantno kada je ona poslata niti na koji način. Ponuđači koji ponude dostavljaju poštom preuzimaju rizik kašnjenja ukoliko ponude ne stignu do krajnjeg roka utvrđenog tenderskom dokumentacijom. Ponude zaprimljene nakon isteka roka za prijem ponuda se vraćaju neotvorene ponuđačima.



22. Mjesto, datum i vrijeme otvaranja ponuda

22.1. Javno otvaranje ponuda će se održati u prostorijama Ugovornog organa:

MH "ERS" –ZD "Istraživačko razvojni centar elektroenergetike" a.d.

Ulica i broj: **Vuka Karadžića 17, 71123 Istočno Novo Sarajevo**

Soba: **Kancelarija 205**

Datum: **22.09.2023. godine**

Vrijeme otvaranja ponuda pristiglih do krajnjeg roka za prijem ponuda je **11:00 sati**.

22.2. Ovlašteni predstavnici ponuđača, kao i sva druga zainteresovana lica mogu prisustvovati otvaranju ponuda. Informacije koje se iskazuju u toku javnog otvaranja ponuda će se dostaviti svim ponuđačima koji su u roku dostavili ponude putem Zapisnika sa otvaranja ponuda, odmah, a najkasnije u roku od 3 dana.

22.3. Na javnom otvaranju ponuda saopštiće se sljedeće informacije:

- naziv ponuđača;
- cijena ponude (bez PDV-a);
- popust naveden u ponudi, ako je posebno iskazan.

22.4. Predstavnici ponuđača moraju imati ovlaštenje za učešće na javnom otvaranju ponuda u ime Ponuđača, ovjereno i potpisano od strane odgovorne osobe, da bi mogli potpisati i preuzeti Zapisnik sa otvaranja ponuda i vršiti druge pravne radnje zastupanja interesa Ponuđača na otvaranju ponuda. U suprotnom, prisustvovati će otvaranju i smatrat će se ostalim zainteresovanim osobama bez gore navedenih prava.

23. Izmjena, dopuna i povlačenje ponuda

23.1. Ponuđač može do isteka roka za dostavu ponuda dostaviti izmjenu i/ili dopunu ponude.

23.2. Izmjena i/ili dopuna ponude dostavlja se na isti način kao i osnovna ponuda s obaveznom naznakom da se radi o izmjeni i/ili dopuni ponude

23.3. Ponuđač može do isteka roka za dostavu ponude pisanom izjavom odustati od svoje dostavljene ponude. Pisana izjava se dostavlja na isti način kao i ponuda s obaveznom naznakom da se radi o odustajanju od ponude. U tom slučaju neotvorena ponuda se vraća ponuđaču

23.4. Ponuda se ne može mijenjati, dopunjavati, niti povući nakon isteka roka za prijem ponuda.

24. Cijena ponude

24.1. Cijena ponude je cijena bez PDV-a, koja je jednaka zbiru cijena bez PDV-a svih stavki navedenih u Obrascu za cijenu ponude – Prilog broj 3.

24.2. Cijena ponude mora biti isto izražena u Obrascu za ponudu – Prilog broj 2. i Obrascu za cijenu ponude – Prilog broj 3. U slučaju da se ne slažu cijene iz ova dva obrasca, prednost se daje cijeni ponude iz Obrasca za cijenu ponude.

24.3. Cijena ponude se u Obrascu za ponudu i Obrascu za cijenu ponude navodi bez PDV-a, a zatim se posebno navodi ponuđeni popust, cijena ponude sa uključenim popustom, iznos PDV-a na cijenu ponude sa uključenim popustom i na kraju ukupna cijena ponude sa uključenim popustom i PDV-om. Ukupna cijena ponude sa uključenim popustom i sa PDV-om piše se brojevima i slovima, kako je to predviđeno u Obrascu za ponudu. U slučaju neslaganja iznosa upisanih brojevano i slovima, prednost se daje iznosu upisanom slovima.

24.4. Ponuđači su dužni dostaviti popunjen Obrazac za cijenu ponude – Prilog broj 3., u skladu sa svim zahtjevima koji su u njemu definirani i ponuđač je dužan dati ponudu za sve stavke koje su navedene u obrascu, vodeći pri tome računa da cijena niti jedne stavke u obrascu ne može biti 0 (nula). U slučaju da ponuđač ne popuni obrazac u skladu sa postavljenim zahtjevima, njegova ponuda će biti odbačena.



24.5. Ponuđač iskazuje popust u postocima i u novčanom iznosu. U slučaju da ponuđač ne nudi popust, na mjestima gdje se upisuje pripadajući iznos popusta upisuje 0,00. Ako ponuđač ne iskaže popust na propisan način ili na bilo koji način uvjetuje popust, smatrati će se da nije ni ponudio popust.

24.6. Ukoliko ponuđač nije PDV obveznik, ne prikazuje PDV i na mjestu gdje se upisuje pripadajući iznos PDV-a, upisuje 0,00. U slučaju stranog ponuđača, isti je dužan da, ukoliko bude izabran kao najpovoljniji, osigura PDV zastupnika najkasnije do zaključenja ugovora.

24.7. Cijena ponude koju navede ponuđač neće se mijenjati tokom izvršenja ugovora i ne podliježe bilo kakvim promjenama. Ugovorni organ će kao neprihvatljivu odbiti onu ponudu koja sadrži cijenu ponude koja se može prilagođavati, a koja nije u skladu sa ovim stavom.

24.8. Cijena ponude treba biti navedena u konvertibilnim markama (KM).

25. Kriterij za dodjelu ugovora

25.1. Kriterij za dodjelu ugovora je: **Najniža cijena** tehnički zadovoljavajuće ponude.

26. Rok važenja ponude

26.1. Ponude moraju važiti **60 (šezdeset) dana**, računajući od isteka roka za dostavljanje ponuda. Sve dok ne istekne rok važenja ponuda, ugovorni organ ima pravo tražiti od ponuđača u pisanoj formi produženje roka važenja njihovih ponuda do određenog datuma. Ponuđači mogu odbiti takav zahtjev.

Ako ponuđač ne odgovori na zahtjev ugovornog organa u vezi sa produženjem roka važenja ponude smatrat će se da je ponuđač odbio zahtjev ugovornog organa, te se njegova ponuda neće razmatrati u daljem toku postupka.

26.2. U periodu važenja ponude ponuda se ne može mijenjati.

27. Nacrt ugovora

27.1. Nacrt ugovora je dat u Prilogu broj 8. ove tenderske dokumentacije. Ponuđač treba popuniti nacrt ugovora sa svojim podacima i detaljima koji su sadržani u ponudi (tj. cijena i drugi podaci). Sve stranice/listove nacrta ugovora treba parafirati osoba ovlaštena za podnošenje ponude od strane ponuđača. Popunjen i na prethodno opisan način parafiran nacrt ugovora čini sastavni dio ponude.

28. Zaključivanje ugovora

28.1. Ugovorni organ će dostaviti na potpis izabranom ponuđaču prijedlog ugovora i to nakon isteka roka od petnaest (15) dana, računajući od dana kada su svi ponuđači obaviješteni o izboru najpovoljnijeg ponuđača, osim u slučaju da odluka nije postala konačna zbog uložene žalbe (slučaj odgađanja nastavka postupka) ili je poništena povodom uložene žalbe. Prijedlog ugovora će odgovarati nacrtu ugovora iz tenderske dokumentacije pri čemu Ugovorni organ zadržava pravo prilagođavanja prijedloga ugovora u skladu sa predmetom nabavke.

28.2. Ugovor će se zaključiti u skladu s uslovima iz tenderske dokumentacije, prihvaćene ponude i u skladu sa Zakonom o obligacionim odnosima u BiH.

28.3. Ugovorni organ će dostaviti prijedlog ugovora ponuđaču čija je ponuda na rang listi odmah iza ponude odabranog ponuđača, ako odabrani ponuđač:

- propusti dostaviti originale ili ovjerene kopije dokumenata iz člana 45. i 47. Zakona, ne starije od tri mjeseca od dana dostavljanja ponude, u roku od 5 dana od dana obavještenja o izboru najpovoljnijeg ponuđača ili
- propusti dostaviti dokumentaciju koja je bila uslov za potpisivanje ugovora, a koju je bio dužan dostaviti u skladu sa propisima u BiH, ili
- u pisanoj formi odbije dodjelu ugovora, ili



- propusti da dostavi garanciju za izvršenje ugovora u skladu sa uslovima iz tenderske dokumentacije, ili
- propusti potpisati ugovor o nabavci u roku koji odredi Ugovorni organ ili
- odbije zaključiti ugovor u skladu s uslovima iz tenderske dokumentacije i ponude koju je dostavio.

OSTALI PODACI I DODATNE INFORMACIJE

29. Trošak ponude, objava i preuzimanje tenderske dokumentacije

29.1. Trošak pripreme ponude i podnošenja ponude u cjelini snosi ponuđač.

29.2. Ugovorni organ objavljuje tendersku dokumentaciju, istovremeno s objavom obavještenja o nabavci, u sistemu "E-nabavke", u skladu sa članom 55. Zakona i članom 1. stav (3) tačka b) i članom 9. Uputstva o uslovima i načinu objavljivanja obavještenja i dostavljanja izvještaja u postupcima javnih nabavki u informacionom sistemu "E-nabavke" ("Službeni glasnik BiH", broj 90/14, 53/15).

29.3. Preuzimanje tenderske dokumentacije vrši se na način da zainteresirani privredni subjekti iz člana 2. stav (1) tačka c) Zakona koji su registrovani u sistemu "E-nabavke", bez naknade, preuzimaju tendersku dokumentaciju objavljenu u sistemu "E – nabavke". Objavom tenderske dokumentacije na sistem "E – nabavke" onemogućeno je dostavljanje iste na druge načine predviđene članom 55. stav (1) tačka a) – c) Zakona. Također, za istu se ne zahtjeva novčana naknada za preuzimanje.

29.4. Tenderska dokumentacija može se preuzeti više puta za isti postupak javne nabave. Ako korisnik sistema preuzme tendersku dokumentaciju za isti postupak javne nabave više puta, rok za žalbu iz člana 101. stav (1) tačka b) Zakona računa se od prvog preuzimanja tenderske dokumentacije.

30. Ispravka i/ili izmjena tenderske dokumentacije, traženje pojašnjenja

30.1. Objavom tenderske dokumentacije u sistemu "E-nabavke", postavljanje zahtjeva za pojašnjenje tenderske dokumentacije i odgovora s pojašnjenjem može se izvršiti samo u formi i na način kako je definirano u sistemu "E – nabavke". Izmjene i dopune tenderske dokumentacije se vrše na način da se objavljuje novi dokument u sistemu "E – nabavke".

30.2. Zainteresirani kandidati/ponuđači mogu, u sistemu "E-nabavke", tražiti pojašnjenje tenderske dokumentacije blagovremeno, a najkasnije deset (10) dana prije isteka roka za podnošenje zahtjeva za učešće ili ponuda.

30.3. Ugovorni organ će odgovoriti na zahtjev za pojašnjenje, blagovremeno u roku od tri (3) dana, a najkasnije pet (5) dana prije isteka roka za podnošenje zahtjeva za učešće ili ponude, a odgovor s pojašnjenjem kroz sistem "E-nabavke" dostaviti svim kandidatima/ponuđačima koji su preuzeli tendersku dokumentaciju iz sistema "E-nabavke".

30.4. Ukoliko odgovor iz stava (3) ovog člana, dovodi do izmjena tenderske dokumentacije i te izmjene zahtijevaju od kandidata/ponuđača izvršavanje znatnih izmjena i/ili da prilagode njihove ponude, ugovorni organ je obavezan produžiti rok za podnošenje zahtjeva za učešće ili ponuda, najmanje za sedam (7) dana.

30.5. Ugovorni organ može napraviti izmjene i dopune tenderske dokumentacije pod uslovom da se one učine dostupnim zainteresiranim kandidatima/ponuđačima istog dana, a najkasnije pet dana prije isteka utvrđenog roka za prijem zahtjeva za učešće ili ponuda.

31. Podugovaranje

31.1. U slučaju da ponuđač u svojoj ponudi (tačka 5. Izjave ponuđača u Obrascu za ponudu – Prilog broj 2.) naznači da će dio ugovora dati podugovaraču, u Izjavi ne mora identificirati podugovarača.



31.2. Izabrani ponuđač je dužan, prije nego uvede podugovarača u posao, obratiti se pismeno ugovornom organu za saglasnost za uvođenje podugovarača, sa svim podacima vezano za podugovarača. Ugovorni organ može izvršiti provjeru kvalifikacija podugovarača u skladu s članom 44. Zakona, i u roku od 15 dana od dana prijema obavijesti o podugovaraču, obavijestiti Izvršioca o svojoj odluci.

31.3. Ugovorni organ ukoliko odbije dati suglasnost za uvođenje podugovarača za koje je izabrani ponuđač dostavio zahtjev, dužan je pismeno obazložiti razloge zbog kojih nije dao suglasnost.

31.4. U slučaju podugovaranja, odgovornost za uredno izvršavanje ugovora snosi izabrani ponuđač.

Napomena:

U skladu sa Zakonom o javnim nabavkama podugovarač se ne smatra ponuđačem niti članom skupine ponuđača u smislu postupka javne nabave.

Ukoliko se ponuđač u ponudi uopće ne izjasni o angažiranju podugovarača smatrati će se da ga neće angažirati.

32. Ukoliko se kao ponuđač javi fizička osoba (uslovi i dokazi)

32.1. U slučaju da ponudu dostavlja fizička osoba u smislu odredbe člana 2. stav (1) tačka c) Zakona, u svrhu dokaza u smislu ispunjavanja uslova lične sposobnosti i sposobnosti obavljanja profesionalne djelatnosti dužan je dostaviti slijedeće dokaze:

- a) izvod/uvjerenje nadležnog suda kojim dokazuje da u krivičnom postupku nije izrečena pravosnažna presuda kojom je osuđen za krivično djelo učešća u kriminalističkoj organizaciji, za korupciju, prevaru ili pranje novca, u skladu sa važećim propisima u Bosni i Hercegovini ili zemlji u kojoj je registrovan, koje glasi na ime vlasnika – poduzetnika;
- b) uvjerenje od nadležnog organa uprave da nije u postupku obustavljanja poslovne djelatnosti;
- c) potvrda nadležne poreske uprave da izmiruje doprinose za penzijsko-invalidsko osiguranje i zdravstveno osiguranje za sebe i zaposlene (ukoliko ima zaposlenih u radnom odnosu),
- d) potvrda nadležne poreske uprave da izmiruje sve poreske obveze kao fizička osoba registrirano za samostalnu djelatnost;
- e) potvrda nadležnog opštinskog organa da je registrovan i da obavlja djelatnost za koju je registrovan.

32.2. Pored dokaza o ličnoj sposobnosti i sposobnosti obavljanja profesionalne djelatnosti, dužan je dostaviti sve dokaze u pogledu ekonomsko-financijske sposobnosti, koji se traže u tački 14. ove tenderske dokumentacije.

33. Rok za donošenje odluke o izboru

34.1. Ugovorni organ će donijeti odluku o izboru najpovoljnijeg ponuđača ili odluku o poništenju u postupku javne nabavke u roku koji je određen tenderskom dokumentacijom kao rok važenja ponude, a najkasnije u roku od 7 (sedam) dana od dana isteka važenja ponude, odnosno u produženom roku roka važenja ponude, ukoliko se on produži na zahtjev ugovornog organa. Odluka o rezultatima postupka javne nabavke biti će objavljena na web stranici ugovornog organa www.irce-ad.com.

34.2. Svi ponuđači će biti obaviješteni o odluci ugovornog organa o rezultatu postupka javne nabavke u roku od 7 (sedam) dana od dana donošenja odluke. Uz obaviještenje o rezultatima postupka ugovorni organ će dostaviti ponuđačima odluku o izboru najpovoljnijeg ponuđača ili poništenju postupka.

35. Rok, način i uslovi plaćanja izabranom ponuđaču

35. Plaćanje izabranom ponuđaču će se vršiti na način definisan u članu 4. i 5. Nacrta ugovora, (Prilog broj 8. ove tenderske dokumentacije).



36. Povjerljivost dokumentacije privrednih subjekata

36.1. Ponuđač koji dostavlja ponudu koja sadrži određene informacije/podatke koje su povjerljive trebaju u ponudi dostaviti spisak povjerljivih informacija/podataka u formi koja je data u Prilogu broj 4. (Obrazac za povjerljive informacije), potpisan i ovjeren od strane ponuđača ili u slučaju da ponuda ne sadrži povjerljive informacije/podatke, treba da u ponudi dostavi Obrazac za povjerljive informacije potpisan i ovjeren od strane ponuđača, sa izjašnjenjem da nema povjerljivih informacija.

U slučaju postojanja povjerljivih informacija/podataka, uz njihovo navođenje, ponuđač je dužan naznačiti brojeve stranica u ponudi na kojoj se nalaze, pravni osnov po kojem se te informacije/podaci smatraju povjerljivim i koliko dugo će biti povjerljive.

36.2. Ukoliko ponuđač u ponudi ne dostavi Obrazac za povjerljive informacije ili ga dostavi nepopunjenog smatrati će se da ponuda ne sadrži povjerljive informacije i neće biti odbačena.

36.3. Povjerljivim podacima ne mogu se smatrati (član 11. Zakona):

- a) ukupne i pojedinačne cijene iskazane u ponudi;
- b) predmet nabave, odnosno ponuđena roba od koje zavisi poređenje s tehničkom specifikacijom i ocjena da li je određeni ponuđač ponudio robu u skladu sa tehničkom specifikacijom;
- c) dokazi o ličnoj sposobnosti ponuđača (u smislu odredbi čl. 45.-51. Zakona).

36.4. Ako ponuđač označi povjerljivim podatke koji se u skladu sa ovom tačkom tenderske dokumentacije ne mogu smatrati povjerljivim ili dijelove ponude koji su po svojoj prirodi javne informacije (katalozi, finansijski izvještaji koji su dostupni na web-u, podaci koji se koriste za ocjenu ponude, uvjerenja iz javnih registara i slični dokumenti), ugovorni organ ih neće smatrati povjerljivim, a ponuda ponuđača neće biti odbačena.

36.5. Nakon javnog otvaranja ponuda ni jedna informacija vezana za ispitivanje, pojašnjenje ili ocjenu ponuda ne smije se otkrivati nijednom učesniku postupka ili trećoj osobi prije nego što se odluka o rezultatu postupka ne objavi učesnicima postupka.

36.6. Učesnici u postupku javne nabave ni na koji način ne smiju neovlašteno prisvajati, koristiti za svoje potrebe ili prosljediti trećim osobama podatke, rješenja ili dokumentaciju (informacije, planove, kompjuterske programe i dr.) koji su mu stavljeni na raspolaganje ili do kojih su došli na bilo koji način u postupku javne nabavke.

36.7. Nakon prijema odluke o izboru najpovoljnijeg ponuđača ili odluke o poništenju postupka javne nabavke, a najkasnije do isteka roka za žalbu, ugovorni organ će po prijemu zahtjeva ponuđača, a najkasnije u roku od dva (2) dana od dana prijema zahtjeva, omogućiti uvid u svaku ponudu, uključujući dokumente podnesene u skladu sa članom 45. stav (2) Zakona i pojašnjenja originalnih dokumenata u skladu s članom 68. stav (3) Zakona, osim informacija koje je ponuđač označio kao povjerljive i koje se mogu smatrati povjerljivim u skladu sa Zakonom.

37. Neprirodno niska cijena ponude

37.1. Ako ugovorni organ procijeni da je ponuđena cijena neprirodno niska, u skladu sa članom 66. Zakona, pismeno će zahtijevati od ponuđača da obrazloži ponuđenu cijenu.

37.2. Ponuđač je dužan na zahtjev ugovornog organa pismeno dostaviti detaljne informacije o relevantnim sastavnim elementima ponude, uključujući elemente cijene, odnosno razloge za ponuđenu cijenu. Ugovorni organ će uzeti u razmatranje objašnjenja koja se na primjeren način odnose na:

- a) ekonomičnost proizvodnog procesa, pruženih usluga ili građevinske metode;
- b) izabrana tehnička rješenja i/ili izuzetno pogodne uslove koje ponuđač ima za dostavu robe;
- c) originalnost robe koju je ponuđač ponudio;



- d) usklađenost s važećim odredbama koje se odnose na zaštitu na radu i uslove rada na mjestu gdje se isporučuje roba/radovi;
- e) mogućnost da ponuđač prima državnu pomoć, s tim da ponuđač mora dokazati da je državna pomoć dodijeljena u skladu sa važećim propisima.

37.3. Ugovorni organ će obvezno zatražiti obrazloženje neprirodno niske cijene ponude, u sljedećim slučajevima:

- ako je cijena ponude za više od 50 % niža od prosječne cijene preostalih prihvatljivih ponuda, ako su primljene najmanje tri prihvatljive ponude, ili
- ako je cijena ponude za više od 20% niža od cijene drugorangirane prihvatljive ponude.

37.4. Ovo pravilo ne sprečava ugovorni organ da zatraži obrazloženje neprirodno niske cijene ponude i iz drugih razloga propisanih članom 66. Zakona o javnim nabavkama.

37.5. Ako ponuđač odbije dostaviti pisano obrazloženje ili dostavi obrazloženje, iz kojeg se ne može utvrditi da će ponuđač biti u mogućnosti isporučiti robu po ponuđenoj cijeni, ugovorni organ će takvu ponudu odbaciti.

38. Provjera računске ispravnosti ponude

38.1. Ugovorni organ će ispraviti bilo koju grešku u ponudi koja je čisto aritmetičke prirode, ukoliko se ista otkrije tokom provjere računске ispravnosti ponude.

38.2. Ugovorni organ će neodložno ponuđaču uputiti obavještenje o svakoj ispravci i može nastaviti sa postupkom ocjene ponude, sa ispravljenom greškom, pod uslovom da je ponuđač pisanim putem prihvatio ispravku u roku koji je odredilo ugovorni organ. Ispravljeni iznosi su kao takvi obvezujući za ponuđača. Ako ponuđač ne prihvati predloženu ispravku, ponuda se odbacuje i garancija za ozbiljnost ponude, ukoliko postoji, se vraća ponuđaču.

38.3. Ugovorni organ će ispraviti greške u računanju cijene u sljedećim slučajevima:

- a) ako postoji razlika između jedinične cijene i ukupnog iznosa koji se dobije množenjem jedinične cijene i količine, jedinična cijena koja je navedena će imati prednost i potrebno je ispraviti konačan iznos;
- b) ako postoji greška u ukupnom iznosu u vezi s zbrajanjem podiznosa, podiznos će imati prednost, kada se ispravlja ukupan iznos.

38.4. Jedinična cijena stavke se ne smatra računskom greškom, odnosno ne može se ispravljati.

39. Sukob interesa

39.1. U skladu sa članom 52. Zakona, kao i sa drugim važećim propisima u BiH, ugovorni organ će odbiti ponudu ukoliko je dobavljač koji je dostavio ponudu, dao ili namjerava dati sadašnjem ili bivšem zaposleniku ugovornog organa mito u vidu novčanog iznosa ili u nekom drugom obliku, u pokušaju da izvrši utjecaj na neki postupak ili na odluku ili na sam tok postupka javne nabavke. Ugovorni organ će u pisanoj formi obavijestiti Izvršioca i Agenciju za javne nabave o odbijanju ponude, te o razlozima za to i o tome će napraviti zabilješku u izvještaju o postupku nabavke.

39.2. Ponuđač je dužan uz ponudu dostaviti i posebnu pismenu **Izjavu u vezi člana 52. stav (2) Zakona o javnim nabavkama** da nije nudio mito niti učestvovao u bilo kakvim radnjama čiji je cilj korupcija u javnoj nabavci i to u formi utvrđenoj Prilogom broj 7. tenderske dokumentacije, ovjerenu kod organa nadležnog za ovjeru dokumenata, ne stariju od datuma objave obavještenja za predmetnu nabavku. Ako ponudu dostavlja grupa ponuđača svaki član mora dostaviti izjavu po članu 52. Zakona.



39.3. U slučaju da ponuda prouzrokuje ili može da prouzrokuje sukob interesa u skladu sa važećim propisima u BiH (član 52. Zakona), ugovorni organ će postupiti u skladu sa tim propisima, što uključuje i obrazloženo odbijanje takve ponude. S tim u vezi, ponuda će biti odbačena ako:

- rukovodilac ugovornog organa ili član upravnog ili nadzornog odbora ugovornog organa istovremeno obavlja upravljačke poslove u privrednom subjektu koji dostavlja ponudu,
ili
- ako je rukovodilac ugovornog organa ili član upravnog ili nadzornog odbora ugovornog organa istovremeno i vlasnik poslovnog udjela, dionica odnosno drugih prava na osnovu kojih učestvuje u upravljanju, odnosno u kapitalu tog privrednog subjekta sa više od 20%,
ili
- ako je ponuđač direktno ili indirektno učestvovao u tehničkim konsultacijama u pripremi postupka javne nabavke, a ne može objektivno da dokaže da njegovo učešće u tehničkim konsultacijama ne ograničava konkurenciju, te da svi ponuđači imaju jednak tretman u postupku, sve u skladu sa odredbama člana 52. stav 5), 6) i 7) Zakona, ili postoje druge okolnosti koje dovode do sukoba interesa u skladu sa važećim propisima u BiH.

40. E-aukcija

40.1. Za ovaj postupak javne nabavke predviđeno je provođenje E-aukcije u skladu sa Pravilnikom o uslovima i načinu korištenja E-aukcije („Službeni glasnik BiH“, broj: 66/16).

40.2. E-aukcija je način provođenja dijela postupka javne nabavke, koji uključuje: podnošenje novih cijena, izmjenjenih naniže, a odvija se nakon početne ocjene ponuda i omogućava njihovo rangiranje pomoću automatskih metoda ocjenjivanja u informacionom sistemu E-nabavke.

40.3. Ugovorni organ određuje početak i dužinu trajanja E-aukcije u sistemu E-nabavke. Za zakazivanje i početak E-aukcije referentno je vrijeme u sistemu E-nabavke. Od momenta zakazivanja do vremena početka E-aukcije mora proći minimalno 48 sati. E-aukcija ne može početi vikendom, neradnim danom i radnim danom prije 09:00 sati i nakon 15:00 sati.

40.4. Svi ponuđači koji su podnijeli prihvatljive ponude, momentom zakazivanja E-aukcije obavještavaju se istovremeno putem sistema E-nabavke o sljedećem:

- a) datumu i vremenu početka E-aukcije;
- b) prethodno određenom trajanju E-aukcije;
- c) broju postupka javne nabavke;
- d) poziciji na rang listi u početnoj ocjeni ponuda;
- e) da li se na ponudu primjenjuje preferencijalni tretman domaćeg.

40.5. Izmjenu vremena početka i dužine trajanja E-aukcije ugovorni organ može vršiti kroz sistem E-nabavke do momenta početka E-aukcije. Od momenta izmjene do novog početka E-aukcije mora proći minimalno 48 sati. Otkazivanje E-aukcije se može vršiti kroz sistem E-nabavke do momenta početka E-aukcije.

40.6. Svako snižavanja cijene ponude u slučaju najniže cijene, kako kriterija za dodjelu ugovora je moguće u rasponu od 0,1% do 10% najniže početne cijene svih ponuda.

40.7. Sistem E-nabavke šalje obavještenje o završenoj E-aukciji. Ugovorni organ po završetku E-aukcije, u skladu s članom 69. ZJN donosi odluku o prestanku postupka javne nabavke i obavještava ponuđače u skladu sa članom 71. Zakona.

40.8. Kada se ukupna cijena odnosi na tehničku specifikaciju koja se sastoji od više pozicija tada se svaka od pozicija umanjuje za isti procenat koliko iznosi konačno procentualno umanjenje ukupne cijene postignute nakon E-aukcije, te se na tako umanjenje ukupne cijene nudi zaključenje ugovora najpovoljnijem ponuđaču u skladu sa članom 72. Zakona.



41. Pouka o pravnom lijeku

41.1. Svaki ponuđač koji ima opravdan interes za ugovor o javnoj nabavci i smatra da je ugovorni organ tokom postupka javne nabavke izvršilo povrede Zakona i/ili podzakonskih akata, ima pravo uložiti žalbu na postupak u roku koji je određen u članu 101. Zakona.

41.2. Žalba se izjavljuje ugovornom organu u najmanje tri primjerka, u pisanoj formi direktno, ili preporučenom poštanskom pošiljkom, u rokovima propisanim članom 101. Zakona.

41.3. Ugovorni organ je dužan u roku od pet dana od zaprimanja žalbe donijeti odgovarajuću odluku po žalbi u skladu sa članom 100. Zakona.

41.4. Ako ugovorni organ odbaci žalbu zaključkom zbog procesnih nedostataka (žalba neblagovremena, nedopuštena ili izjavljena od neovlaštene osobe) ponuđač može izjaviti žalbu URŽ u roku od 10 dana, od dana prijema zaključka.

41.5. Ako ugovorni organ usvoji žalbu djelimično ili u cijelosti, te svoje rješenje ili odluku zamjeni drugim rješenjem ili odlukom ili poništi postupak nabavke, ponuđač može izjaviti žalbu URŽ u roku od 5 (pet) dana, od dana prijema rješenja, posredstvom ugovornog organa.

41.6. Ako ugovorni organ utvrdi da je žalba blagovremena, dopuštena i izjavljena od ovlaštene osobe, ali je neosnovana, dužan je u roku od pet dana, od datuma njenog zaprimanja prosljediti žalbu URŽ, sa svojim izjašnjenjem na navode žalbe, kao i kompletnom dokumentacijom vezano za postupak protiv kojeg je izjavljena žalba.



PRILOZI :

PRILOG 1 POPIS DOKUMENTACIJE

PRILOG 2 OBRAZAC ZA DOSTAVLJANJE PONUDE

PRILOG 3 OBRAZAC ZA CIJENU PONUDE

PRILOG 4 OBRAZAC POVJERLJIVIH INFORMACIJA

PRILOG 5 IZJAVA O ISPUNJAVANJU USLOVA IZ ČLANA 45. ZAKONA

PRILOG 6 IZJAVA O ISPUNJAVANJU USLOVA IZ ČLANA 47. ZAKONA

PRILOG 7 IZJAVA U SKLADU S ČLANOM 52. ZAKONA

PRILOG 8 NACRT UGOVORA

PRILOG 9 OVLAŠTENJE ZA ZASTUPANJE



PRILOG 1

POPIS DOKUMENTACIJE

(Naziv dokumenta 1) broj stranice ponude

(Naziv dokumenta 2) broj stranice ponude

(Naziv dokumenta 3) broj stranice ponude

(Naziv dokumenta n) broj stranice ponude

Potpis i pečat ponuđača _____



OBRAZAC ZA DOSTAVLJANJE PONUDE

„Revizija i ispitivanje hidrogeneratora i sanacija statorskih namotaja hidrogeneratora“

Broj nabavke: KZ 05/23

Broj obavještenja sa Portala javnih nabavki:

Broj ponude: _____; Datum: _____ 2023. godine.

UGOVORNI ORGAN:

Naziv ugovornog organa	MH "ERS" –ZD "Istraživačko razvojni centar elektroenergetike" a.d.
Adresa	Vuka Karadžića 17, 71123 Istočno Novo Sarajevo
Sjedište	Istočno Novo Sarajevo

PONUĐAČ:

Naziv i sjedište ponuđača	
Adresa	
IDB/JIB	
Broj žiro računa	
PDV	
Adresa za dostavljanje pošte	
E - mail adresa	
Kontakt osoba	
Broj telefona	
Broj faksa	

Članovi grupe ponuđača

(ukoliko se radi o grupi ponuđača)

	Član grupe	Član grupe	Član grupe
Naziv i sjedište ponuđača			
Adresa			
IDB/JIB			
Broj transakcijskog računa			
PDV-e broj			
Adresa za dostavljanje pošte			

(Ukoliko ponudu dostavlja grupa ponuđača, upisuju se isti podaci za sve članove grupe ponuđača, kao i kada ponudu dostavlja samo jedan ponuđač, a pored naziva ponuđača koji je predstavnik grupe ponuđača upisuje i se podatak da je to predstavnik grupe ponuđača. Podgovarač se ne smatra članom grupe ponuđača u smislu postupka javne nabavke.)



KONTAKT OSOBA (za ovu ponudu):

Ime i prezime	
Adresa	
Broj telefona	
Broj faksa	
E-mail adresa	

IZJAVA PONUDAČA*

(Ukoliko ponudu dostavlja grupa ponuđača, onda izjavu ponuđača popunjava predstavnik grupe ponuđača.)

U postupku javne nabavke, koju ste pokrenuli i koja je objavljena na Portalu javnih nabavki, broj obavještenja o nabavci _____ dana _____.2023. godine dostavljamo ponudu i izjavljujemo sljedeće:

1. U skladu sa sadržajem i zahtjevima tenderske dokumentacije KZ 05/23 (broj nabavke koju je dao ugovorni organ), ovom izjavom prihvatamo njene odredbe u cijelosti, bez ikakvih rezervi ili ograničenja.
2. Ovom ponudom odgovaramo zahtjevima iz tenderske dokumentacije za isporuku roba i izvršenjem pratećih usluga, u skladu sa uslovima utvrđenim tenderskom dokumentacijom, kriterijima i utvrđenim rokovima, bez ikakvih rezervi ili ograničenja.
- 3.

Cijena naše ponude	Iznos	Valuta
Cijena naše ponude (bez PDV-a) je:		
Popust koji dajemo na cijenu (%) je:		
Cijena naše ponude, s uključenim popustom (bez PDV-a) je:		
PDV na cijenu ponude (s uračunatim popustom) iznosi:		
Ukupna cijena za ugovor (sa PDV-om) je:		

(slovima: _____)

U prilogu se nalazi i obrazac za cijenu naše ponude, koji je popunjen u skladu sa zahtjevima iz tenderske dokumentacije. U slučaju razlika u cijenama iz ove izjave i obrasca za cijenu ponude, relevantna je cijena iz obrasca za cijenu ponude.



4. PODUGOVARANJE - zaokružiti a) ili b)

- a) Imamo namjeru podugovaranja prilikom izvršenja ugovora (**ako se izjavi namjera podugovaranja popuniti najmanje obavezne podatke**)

Naziv i sjedište podugovarača (nije obavezan podatak): _____ i
dio ugovora koji se namjerava podugovarati (obavezan podatak - navesti opisno): _____

- b) Nemamo namjeru podugovaranja

Napomena: Ukoliko ponuđač propusti da zaokruži i a) i b) smatra se da nema namjeru podugovaranja.

5. Ova ponuda važi _____ dana (slovima: _____) (broj dana se upisuju i brojčano i slovima, a u slučaju da se razlikuju, validan je rok važenja ponude upisan slovima), računajući od isteka roka za podnošenje ponuda, tj. do: _____ 2023. godine.
6. Rok za izvršenje usluga je _____ dana (slovima: _____) od dana uvođenja izvođača u posao.
7. Garantni rok na izvršene usluge je _____ (slovima: _____) mjeseci od dana izvršenja usluga.
8. Ako naša ponuda bude najuspješnija u ovom postupku javne nabavke, obavezujemo se:
- dostaviti dokaze o kvalifikovanosti, u pogledu lične sposobnosti, ekonomske i finansijske sposobnosti, te tehničke i profesionalne sposobnosti koji su traženi tenderskom dokumentacijom i u roku koji je utvrđen, a što potvrđujemo izjavama u ovoj ponudi,
 - dostaviti garanciju za uredno izvršenje ugovora i garanciju za kvalitet izvedenih usluga, a u skladu sa zahtjevima iz tenderske dokumentacije.

Mjesto i datum: _____,2023. godine

M.P.

OVLAŠTENO LICE PONUĐAČA

(ime i prezime)

(potpis ovlaštenog lica)



OBRAZAC ZA CIJENU PONUDE

„Revizija i ispitivanje hidrogenatora i sanacija statorskih namotaja hidrogenatora“

Naziv ponuđača: _____

Ponuda br. _____ od2023. godine

R. br.	Opis usluga	Jed. mjere	Količina	Jedinična cijena bez PDV-a	Ukupna cijena bez PDV-a
1.	Mjerenje frekventnog odziva metodom SFRA na energetske transformatorima	kom	3		
2.	Ispitivanje generatorskih zaštita tip 2 ECOBULB H	kom	2		
3.	Specijalna električna mjerenja na generatorima G1, G2 I G3 "Rade Končar" snage 115 MVA	kom	3		
4.	Pregled i revizija statorskih namotaja hidrogenatora i sanacija oštećenja statorskih namotaja hidrogenatora	kom	3		
Ukupna cijena bez PDV-a					
Popust _____%					
Ukupna cijena sa popustom bez PDV-a					
PDV 17%					
Ukupna cijena sa PDV-om					

Napomena:

1. Cijene moraju biti izražene u KM. Za svaku stavku u ponudi mora se navesti cijena.
2. Cijena ponude se iskazuje bez PDV-a i sadrži sve naknade koje ugovorni organ treba platiti dobavljaču. Ugovorni organ ne smije imati nikakve druge troškove osim onih koji su navedeni u ovom obrascu.
3. U slučaju razlika između jediničnih cijena i ukupnog iznosa, ispravka će se vršiti u skladu s jediničnim cijenama.
4. Jedinična cijena stavke se ne smatra računskom greškom, odnosno ne može se ispravljati

Potpis i pečat ponuđača: _____



1. MJERENJE FREKVENTNOG ODZIVA METODOM SFRA NA ENERGETSKIM TRANSFORMATORIMA

Izvršiti mjerenje frekventnog odziva koristeći FRA na energetskim transformatorima (3 kom) lociranih u HE Bočac.

Blok transformator 1

Tip	1-TOP 65 000 - 123
Godina proizvodnje	1981
Fabrički broj	309018
Nazivna snaga	65 MVA
Nazivna struja	310/3574A
Prenosni odnos	121/10,5 kV/kV
Napon kratkog spoja	10,64%
Sprega	YNd5
Tip hlađenja	ONAN/ONAF
Nul impedansa Zo	20,1 ohm/fazi
Funkcija	Blok transformator
Pogonska oznaka	BT-1

Blok transformator 2

Tip	1-TOP 65 000 - 123
Godina proizvodnje	1981
Fabrički broj	309019
Nazivna snaga	65 MVA
Nazivna struja	310/3574A
Prenosni odnos	121/10,5 kV/kV
Napon kratkog spoja	10,64%
Sprega	YNd5
Tip hlađenja	ONAN/ONAF
Nul impedansa Zo	20,1 ohm/fazi
Funkcija	Blok transformator
Pogonska oznaka	BT-2

Regulacioni transformator

Tip	20-110/36,75/10,5
Godina proizvodnje	1980
Fabrički broj	51042
Nazivna snaga	14/14/4,67 MVA
Nazivna struja	91-123/314/366 A/A/A
Prenosni odnos	110/36,75/10,5 kV/kV/kV
Napon kratkog spoja	VN/SN 11,38%/10,78
Sprega	Yy0d5
Tip hlađenja	ONAN/ONAF
Količina trafo ulja	18,8 tona
Ukupna težina	61,1 tona
Funkcija	Rezervno napajanje opšte potrošnje
Pogonska oznaka	PT



Teorijske osnove mjerenja frekventnog odziva transformatora (FRA metoda)

Metoda mjerenja frekventnog odziva (FRA metoda) spada u neinvazivne metode i ne zahteva nikakvu posebnu pripremu transformatora (otvoranje) osim njegovog isključenja sa mreže i demontaže strujnih veza sa njegovih priključaka.

FRA metoda ima za cilj da mjerenjem frekventnog odziva energetskog transformatora utvrdi da li je došlo do promjena u aktivnom dijelu transformatora, odnosno da li je došlo do pomaka namota po aksijalnoj ili radijalnoj osi, deformacije u jezgri ili deformacija namota i izvoda. Promjena na aktivnom dijelu transformatora mogu uzrokovati različiti faktori:

- međusobni pomak namota tokom transporta ili montaže transformatora ,
- deformacija namota nastala kao posljedica mehaničkih naprezanja uslijed elektrodinamičkih sila bliskog kratkog spoja izvan transformatora,
- međuzavojni kratki spoj u namotu transformatora.

Metoda mjerenja frekventnog odziva je komparativna metoda, što znači da ne postoji kvantitativna veza između geometrijskih promjena u transformatoru i promjene u frekventnom spektru koje se dobije tim mjerenjem. Pri interpretaciji rezultata mjerenja razlikuju se tri moguća postupka:

- a) poređenje izmjerenih rezultata s referentim mjerenjem na istom transformatoru,
- b) poređenje rezultata mjerenja između faza istog transformatora
- c) poređenje rezultata mjerenja s istim tipom transformatora (iste konstrukcije).

Poređenje izmjerenih rezultata s referentim mjerenjem na istom transformatoru je najefikasnije. Krive frekventnog odziva koje su izmjerene u nekom vremenskom razmaku (nekoliko godina) moraju se međusobno poklopiti ukoliko nije došlo do promjene geometrije aktivnog dijela transformatora, te pod pretpostavkom da se uticaj smetnji na rezultat mjerenja može zanemariti.

Sa aspekta dijagnostike, najnepovoljniji slučaj je kada nema bilo kakvih prethodnih mjerenja na ispitivanom transformatoru, kao ni na transformatorima istog tipa. U tom slučaju se vrši međusobno poređenje frekventnih odziva tri faze pojedinih namota. Među pojedinim fazama može postojati odstupanje krivih frekvencijskog odziva kao posljedica konstrukcijskih razlika ali i kao posljedica promjene geometrije namota tokom pogona, o čemu treba voditi računa tijekom tumačenja dobivenih rezultata.

Za metodu mjerenja frekventnog odziva (FRA) kao potpuno komparativnu metodu, važna je ponovljivost rezultata mjerenja. FRA metoda posebno je pogodna za otkrivanje pomaka namota u radijalnom ili aksijalnom smjeru i deformacije namota. Glavni problem predstavlja ocjena rezultata i promjena (pomaka) na FRA karakteristikama, kako bi se otkrili već nastali ili potencijalni kvarovi.

Metoda analize frekventnog odziva bazira se na činjenici da se transformator posmatra kao mreža raspođeljenih R,L,C parametara čije su vrijednosti određene osobinama korištenih materijala, geometrijom namotaja, jezgra i suda transformatora.

4.1.2. Opis mjerne metode

Prije početka mjerenja frekventnog odziva namotaja transformatora potrebno je izvršiti otpajanje transformatora sa mreže, odnosno demontažu strujnih veza sa svih priključaka transformatora, uz istovremeno osiguranje kvalitetnog uzemljenja transformatorskog suda. Dakle, potrebno je da svi priključci namotaja budu razvezani i neuzemljeni.

SFRA metoda kao pobudni signal koristi prostoperiodične sinusoidalne signale promenljive frekvencije u opsegu od 20 Hz do 2 MHz. Snimanje frekventnog odziva namotaja izvodi se tako što se jedan kraj namotaja pobuđuje signalom promenljive frekvencije, dok se istovremeno na drugom kraju namotaja vrši mjerenje signala. Zavisno od vrste spoja transformatora frekventni odziv se mjeri na drugom namotaju ili na drugom kraju istog namotaja.



Amplituda primenjenog pobudnog prostoperiodičnog napona je definisana vrstom primenjenog mernog sistema i kreće se, zavisno od proizvođača do proizvođača, u opsegu od 5 Vpp do 24 Vpp.

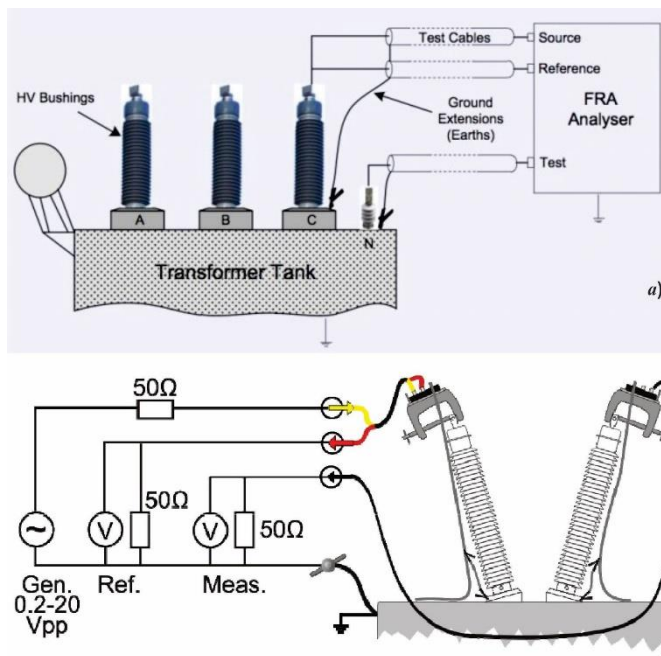

Sl. 2 - Način spajanja mjernih kablova između uređaja M5400 i priključaka transformatora

Odnos izlaznog signala i ulaznog signala se proračunava unutar definisanog spektra frekvencija, sa odgovarajućom rezolucijom odabiranja frekvencije pobudnog signala. Oba signala se analiziraju pomoću brze Fourierove transformacije (FFT).

Kompleksna FRA kriva se dobiva direktno kao količnik FFT transformisanog izlaznog i ulaznog signala, u širokom pojasu frekvencija od 20 Hz do 2 MHz, a izražava se kao:

$$k = 20 \cdot \log \frac{V_2(f)}{V_1(f)}$$

SFRA metoda je osjetljiva na elektromagnetne smetnje. U cilju smanjenja neželjenog uticaja elektromagnetnih smetnji iz pogona, neophodno je obezbediti kvalitetno uzemljenje ekrana mjernih kablova uređaja. Prilikom merenja se mora voditi računa o karakterističnim impedansama mjernih kablova i ulaznoj impedansi mjernog uređaja. Impedansa priključnih kablova mora biti prilagođena ulaznoj impedansi instrumenta (najčešće je to 50 Ω).

Jedan od uređaja koji se koristi za mjerenje frekventnih odziva transformatora u vremenskom domenu je mikroprocesorski uređaj tip M5400 proizvođača DOBLE. Način spajanja mjernih kablova između uređaja M5400 i priključaka transformatora prikazan je na Sl.2.

SFRA odzivi se snimaju posebno za namotaj svake faze i to najčešće prema dvije principijelno različite šeme mjerenja:

- a) merenje prema šemi praznog hoda,
- b) merenje prema šemi kratkog spoja.

Mjerenja prema šemi praznog hoda se izvode tako što se na svaki pojedinačni namotaj dovede pobudni signal promenljive frekvencije, dok se sa njegovog drugog kraja mjeri odziv. Pri tome su svi drugi namotaji otvoreni i neuzemljeni, analogno ogledu praznog hoda (Sl.3).

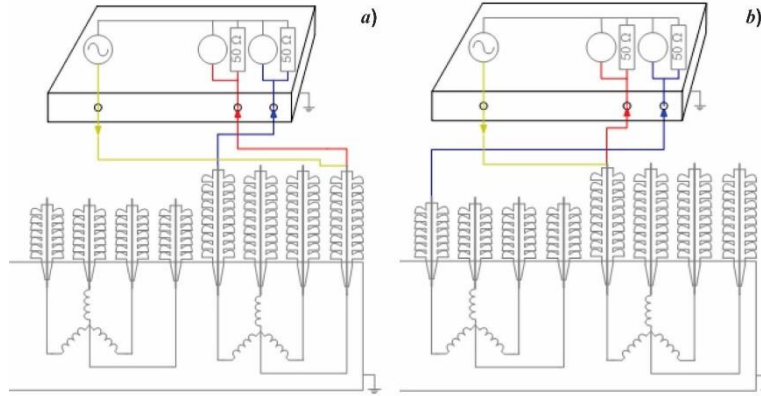
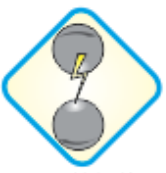

SL.3 – Principijelna šema izvođenja mjerenja frekventnih odziva na dvonamotajnom transformatoru

Ako je namotaj na kome se vrši merenje spregnut u zvijezdu, pobudni (eksitacioni) signal se dovodi na jedan kraj namotaja, dok se mjerenje vrši na drugom kraju (SL.3a). Ako je namotaj vezan u trougao ili zvijezdu bez izvedene neutralne tačke, mjerenje se vrši između svake dvije faze.

Mjerenja prema šemi kratkog spoja se vrše na identičan način, s tim da je tokom mjerenja drugi namotaj kratko spojen (SL.4c). Poželjno je da svaki namotaj bude kratko spojen sa drugim namotajem posebnom vezom istog presjeka. Na ovaj način se obezbjeđuje jednaka impedansa pri snimanju odziva na sve tri faze u cilju simetrije impedansi.

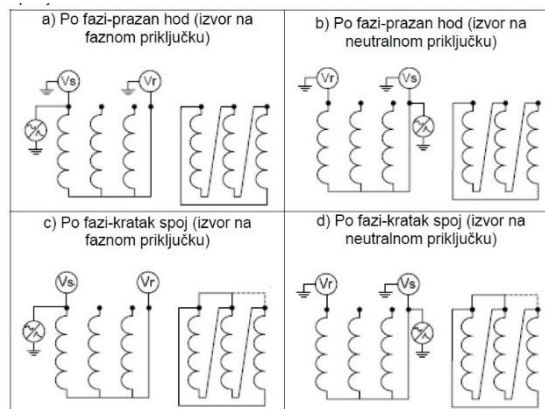

SL. 4 – Načini priključena pobudnog sinusnog napona na krajeve namota

Ta simetrija impedansi je neophodna kako bi se odzivi mogli međufazno porediti. Ukoliko je namotaj, koji je potrebno kratko spojiti, spregnut u zvijezdu sa izvedenim neutralnim priključkom, potrebno je neutralni priključak ostaviti otvorenim. Na SL.5 je prikazana ekvivalentna T šema transformatora u praznom hodu i kratkom spoju.

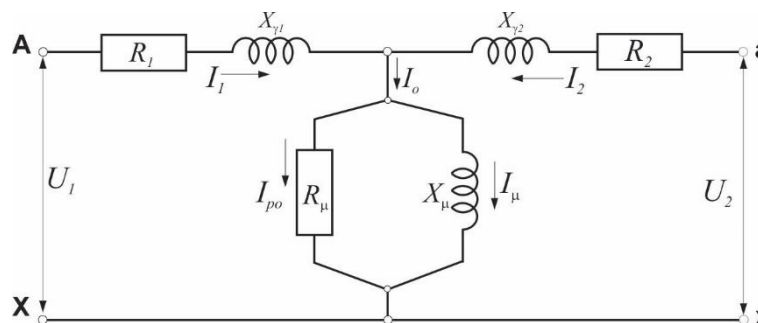

SL. 5 – Ekvivalentna T šema transformatora



Kada se mjerenje FRA odziva izvodi u šemi praznog hoda, dominantan uticaj na rezultate mjerenja ima velika impedansa u poprečnoj grani, odnosno jezgro transformatora. Ovo je naročito izraženo pri učestanostima manjim od 5 kHz, dok je uticaj redne impedanse namotaja znatno manji. Mjerenje FRA odziva u šemi praznog hoda izražen je i uticaj međusobnog sprezanja dva namotaja transformatora. Formiranjem katkog spoja na sekundarnom namotaju velika impedansa magnećenja u poprečnoj grani vezana je u paraleli sa višestruko manjom impedansom NN namotaja. Time se praktično eliminiše uticaj jezgra i dobija potpunija informacija o simetriji između namotaja.

Moguće je izvršiti i snimanje odziva između dva namotaja, tako što bi se signal injektirao u priključak jedne faze (npr. VN namotaja), dok bi se mjerenje vršilo na priključku NN namotaja.

Ako je transformator opremljen teretnim regulacionom sklopkom, tada treba imati u vidu i činjenicu da će odziv namotaja takvog transformatora zavisiti i od položaja regulacione sklopke. Zbog toga je potrebno izvršiti mjerenje u više različitih položaja regulacione sklopke. Tipično se mjerenje izvrši u krajnjem maksimalnom položaju, gdje je obuhvaćen osnovni namotaj zajedno sa kompletnim regulacionim namotajem, a ponekad i u srednjem (neutralnom) položaju.

Imajući u vidu da je broj kombinacija mjerenja prilično veliki (dva-tri namotaja, sa po tri faze, četiri mjerne šeme, regulaciona sklopka), izbor odziva koji će se snimati treba biti odabran tako da odgovara svrsi mjerenja.

Planirani period za izvođenje ispitivanja je u vrijeme remontnih radova u 2023. godini.

Nakon izvršenog ispitivanja, Izvršilac je dužan rezultate ispitivanja dostaviti Naručiocu u obliku Izvještaja o ispitivanju u elektronskom obliku, za svaki transformator zasebno.

2. ISPITIVANJE GENERATORSKIH ZAŠTITA DVA GENERATORA TIPA: 2 ECOBULB H, PROIZVOĐAČA ANDRITZ HYDRO

Izvršiti mjerenje ispitivanje generatorskih zaštita (2 kom) lociranih u HE Bočac.

Tip	2 ECOBULB H	2 ECOBULB H
Proizvođač	ANDRITZ HYDRO	ANDRITZ HYDRO
Nazivni napon	3300V	3300V
Naznačena struja	874.8A	874.8A
Naznačena snaga	5000kVA	5000kVA
Cos φ	≅1	≅1
Vrsta uzbude	Permanentni magnet	Permanentni magnet
Broj obrtaja	166.7 min ⁻¹	166.7 min ⁻¹
Nadbrzina	553 min ⁻¹	553 min ⁻¹
Maksimalni napon pri nadbrzini	12000A	12000A
Napon praznog hoda (pri nominalnoj brzini)	≅110 % - magneti na 80°C ≅112 % - magneti na 60°C ≅116 % - magneti na 20°C	≅110 % - magneti na 80°C ≅112 % - magneti na 60°C ≅116 % - magneti na 20°C
Sinhrona reaktansa X _d	34%	34%
Tranzijentna reaktansa X _d '	34%	34%
Subtranzijentna X _d ''	31%	31%



Na svakom generator ugrađen je po jedan multifunkcionalni generatorski relej tipa SCHNEIDER Sepam G87
Na multifunkcionalnom releju tip Sepam G87 potrebno je izvršiti sledeća ispitivanja:

- Diferencijalna zaštita generator,
- Prekostrujna zaštita,
- Zaštita od nesimetrije,
- Pod/nad frekventna zaštita,
- Pod/nad naponska zaštita,
- Zaštita od aktivne povratne snage,
- Zaštita od reaktivne povratne snage,
- Zaštita od otkaza prekidača.

Potrebno je da Izvršilac uradi Ispitivanje zaštitinog multifunkcionalnog releja u ćeliji H1-Blok transformatora 35/3.3 kV u 35kV postrojenju.

Tehničke karakteristike blok transformatora:

	Visokonaponska snaga	Niskonaponska snaga
Nazivni napon	35000 V	33000 V
Naznačena struja	165 A	1749.5 A
Naznačena snaga	10000 kVA	
Sprega	Ynd05	
Način hlađenja	AN	
Gubici praznog hoda	16610 W	
Gubici kratkog spoja	38651 W	
Napon kratkog spoja	6.73 %	

Tip releja čije je funkcije potrebno ispitati je tipa SCHNEIDER Electric SEPAM T87.

Na multifunkcionalnom releju tip Sepam T87 potrebno je izvršiti sledeća ispitivanja:

- Diferencijalna zaštita,
- Prekostrujna zaštita,
- Zaštita od otkaza prekidača.

Potrebno je da Izvršilac uradi Ispitivanje zaštitinog multifunkcionalnog releja u ćeliji H4 – Vodna ćelija u 35kV postrojenju. Tip releja čije je zaštitine funkcije potrebno ispitati je SCHNEIDER Electric SEPAM S81.

Na multifunkcionalnom releju tip Sepam S81 potrebno je izvršiti sledeća ispitivanja:

- Prekostrujna zaštita,
- Zemljospojna zaštita,
- Zaštita od otkaza prekidača.

Štićeni objekat	Tip releja	
Generator 1	SEPAM G87	1
Generator 2	SEPAM G87	1
Blok transformator	SEPAM T87	1
Vodna ćelija	SEPAM S81	1
Ukupno:		4 releja

Planirani period za izvođenje ispitivanja je u vrijeme remontnih radova u 2023. godini.

Nakon izvršenog ispitivanja, Izvršilac je dužan rezultate ispitivanja dostaviti Naručiocu u obliku Izveštaja o ispitivanju u elektronskom obliku, za svaki generator zasebno.



3. ISPITIVANJE TRI SINHRONA HIDRO GENERATORA PROIZVOĐAČA "RADE KONČAR" SNAGE 115 MVA

U sklopu specijalnih električnih mjerenja na hidrogeneratorima potrebno je obaviti sljedeća mjerenja:

- mjerenje omskih otpora i otpora izolacije termo sondi,
- RSO test međuzavojne izolacije namota rotora, odnosno kontrola međuzavojne izolacije namotaja rotora niskonaponskim repeticionim generatorom,
- mjerenje impedanse namotaja rotora u stanju mirovanja,
- mjerenje impedanse namotaja rotora u stanju kretanja i pri sinhronoj brzini.

Planirani period za izvođenje ispitivanja je u vrijeme remontnih radova u 2023. godini.

Nakon izvršenog ispitivanja, Izvršilac je dužan rezultate ispitivanja dostaviti Naručiocu u obliku Izvještaja o ispitivanju u elektronskom obliku, za svaki hidrogenerator zasebno.

4. PREGLED I REVIZIJA STATORSKIH NAMOTAJA HIDROGENERATOR I SANACIJA OŠTEĆENJA STATORSKIH NAMOTAJA HIDROGENERATORA

Izvršiti pregled, reviziju i saniranje statorskih namotaja tri hidrogeneratora i utvrditi sva oštećenja nastala usljed parcijalnih pražnjenja lociranih u HE na Drini (tri kom).

Potrebno je poznavati tehnologiju namotavanja, adekvatno obaviti pripremu površina (skidanje oštećenog poluvodljivog sloja sa namotaja, čišćenje i pranje, popravka grafitnog premaza do lim paketa statora) a zatim izvršiti pripremu mrežaste poliester trake za namotavanje nanošenjem poluvodljivog laka. Nakon toga se vrši nanošenje poluvodljivog laka na namotaj koji je prethodno obrađen, pa specijalnim alatima vrši se komplikovana radnja namotavanja već pripremljene poliester trake na sam namotaj koji je premazan poluvodljivim lakom. Nakon operacije namotavanja vrši se termička obrada poluprovodne poliester trake specijalnim fenovima na odgovarajućoj temperaturi. Na ovako obrađen namotaj vrši se još jedno nanošenje poluvodljivog premaza koji se na kraju zaštićuje izolacionim lakom.

Poslovi se obavljaju u izuzetno otežanim uslovima gdje radnik radi u ležećem položaju rukama i alatima iznad glave bez mogućnosti znatnije promjene pozicije svoga tijela. Vazduh koji okružuje radno mjesto je topao i pun čestica prašine raznog porijekla.

Postupak sanacije izvršiti u sledećim etapama:

- Skidanje poluprovodne trake koja je oštećena,
- Čišćenje namotaja,
- Grafitiranje grafitnim lakom,
- Postavljanje poluprovodnog laka,
- Namotavanje trake,
- Termička obrada trake,
- Ugradnja poluprovodnog laka,
- Ugradnja završne sive boje

Planirani period za izvođenje sanacije je u vrijeme remontnih radova u 2023. godini.

Nakon izvršenog pregleda, revizije i saniranja, Izvršilac je dužan rezultate ispitivanja dostaviti Naručiocu u obliku Izvještaja o ispitivanju u elektronskom obliku, za svaki hidrogenerator zasebno.



PRILOG 4

POVJERLJIVE INFORMACIJE

Informacija koja je povjerljiva	Brojevi stranica s tim informacijama u ponudi	Razlozi za povjerljivost tih informacija	Vremenski period u kojem će te informacije biti povjerljive

Potpis i pečat ponuđača

Napomena:

Povjerljivim informacijama se ne mogu smatrati informacije propisane članom 11. Zakona.



PRILOG 5

Izjava o ispunjenosti uslova iz člana 45. stav (1) tačka od a) do d) Zakona o javnim nabavkama („Službeni glasnik BiH“ broj: 39/14)

Ja, niže potpisani _____ (ime i prezime), sa ličnom kartom broj: _____ izdatom od: _____, u svojstvu predstavnika privrednog društva ili obrta ili srodne djelatnosti, odnosno predstavnika ponuđača: _____ (navesti položaj, naziv privrednog društva ili obrta ili srodne djelatnosti), ID broj: _____, čije sjedište se nalazi u _____ (grad/općina), na adresi: _____

(ulica i broj), kao kandidat/ponuđač u postupku javne nabavke Konkurentski zahtjev za dostavu ponuda - „**Revizija i ispitivanje hidrogeneratora i sanacija statorskih namotaja hidrogeneratora**“, a kojeg provodi ugovorni organ: **MH "ERS" – ZD "Istraživačko razvojni centar elektroenergetike" a.d.**, za koje je objavljeno obavještenje o javnoj nabavci broj: _____ na Portalu javnih nabavki, a u skladu sa članom 45. stavovima (1) i (4) **pod punom materijalnom i krivičnom odgovornošću**

I Z J A V L J U J E M

Kandidat/ponuđač _____ u navedenom postupku javne nabavke, kojeg predstavljam, nije:

- Pravosnažnom sudskom presudom u krivičnom postupku osuđen za krivična djela organizovanog kriminala, korupcije, prevare ili pranja novca u skladu sa važećim propisima u BiH ili zemlji u kojoj je registrovan;
- Pod stečajem ili je predmetom stečajnog postupka ili je pak predmetom postupka likvidacije;
- Propustio ispuniti obaveze u vezi sa plaćanjem penzionog i invalidskog osiguranja i zdravstvenog osiguranja u skladu s važećim propisima u BiH ili zemlji u kojoj je registriran;
- Propustio ispuniti obaveze u vezi s plaćanjem direktnih ili indirektnih poreza u skladu sa važećim propisima u BIH ili zemlji u kojoj je registrovan.

U navedenom smislu sam upoznat sa obavezom kandidata/ponuđača da u slučaju dodjele ugovora dostavi dokumente iz člana 45. stav (2) tačke od a) do d) na zahtjev ugovornog organa i u roku kojeg odredi ugovorni organ shodno članu 72. stav (3) tačka a).

Nadalje izjavljujem da sam svjestan da krivotvorenje službene isprave, odnosno upotreba neistinite službene ili poslovne isprave, knjige ili spisa u službi ili poslovanju kao da su istiniti, predstavlja krivično djelo predviđeno Krivičnim zakonima u BiH, te da davanje netačnih podataka u dokumentima kojima se dokazuje lična sposobnost iz člana 45. Zakona o javnim nabavkama predstavlja prekršaj za koji su predviđene novčane kazne od 1.000,00 KM do 10.000,00 KM za ponuđača (pravno lice) i od 200,00 KM do 2.000,00 KM za odgovorno lice ponuđača.

Također izjavljujem da sam svjestan da ugovorni organ koji provodi navedeni postupak javne nabavke shodno članu 45. stav (6) Zakona o javnim nabavkama u slučaju sumnje u tačnost podataka datih putem ove izjave zadržava pravo provjere tačnosti iznesenih informacija kod nadležnih organa.

Izjavu dao: _____

Mjesto i datum davanja izjave: _____

Potpis i pečat nadležnog organa: _____ M.P.



**Izjava o ispunjenosti uslova iz člana 47. stav (1) tačka a) i c) i stav (4) Zakona o javnim nabavkama
("Službeni glasnik BiH" broj: 39/14)**

Ja, niže potpisani _____ (*Ime i prezime*), sa ličnom kartom broj: _____
izdatom od _____, u svojstvu predstavnika privrednog društva ili obrta ili srodne
djelatnosti _____ (*Navesti položaj, naziv
privrednog društva ili obrta ili srodne djelatnosti*), ID broj: _____, čije sjedište se nalazi u
_____ (*Grad/opština*), na adresi _____ (*Ulica i broj*), kao ponuđač u konkurentskom zahtjevu za dostavu
ponuda „**Revizija i ispitivanje hidrogeneratora i sanacija statorskih namotaja hidrogeneratora**“, a kojeg
provodi ugovorni organ MH "ERS" – ZD "Istraživačko razvojni centar elektroenergetike" a.d., za koje je
objavljeno obavještenje o javnoj nabavci broj: _____
na Portalu javnih nabavki, a u skladu sa članom 47. stavom (1) tačka a) i c) i stavom (4) pod punom
materijalnom i krivičnom odgovornošću

I Z J A V L J U J E M

Dokumenti čije obične kopije dostavlja ponuđač _____ u navedenom postupku javne nabavke, a
kojima se dokazuje ekonomska i finansijska sposobnost iz člana 47. stav (1) tačka a) ZJN, su identični sa
originalima.

U navedenom smislu sam upoznat sa obavezom ponuđača da u slučaju dodjele ugovora dostavi dokumente iz
člana 47. stav (1) tačka a) i c) na zahtjev ugovornog organa i u roku kojeg odredi ugovorni organ shodno članu
72. stav (3) tačka a).

Nadalje izjavljujem da sam svjestan da krivotvorenje službene isprave, odnosno upotreba neistinite službene
ili poslovne isprave, knjige ili spisa u službi ili poslovanju kao da su istiniti predstavlja krivično djelo
predviđeno Krivičnim zakonima u BiH, te da davanje netačnih podataka u dokumentima kojima se dokazuje
ekonomska i finansijska sposobnost iz člana 47. Zakona o javnim nabavkama predstavlja prekršaj za koji su
predviđene novčane kazne od 1.000,00 KM do 10.000,00 KM za ponuđača (pravno lice) i od 200,00 KM do
2.000,00 KM za odgovorno lice ponuđača.

Izjavu dao: _____

Mjesto i datum davanja izjave: _____

Potpis i pečat ponuđača/kandidata: _____ M.P.



PISMENA IZJAVA IZ ČLANA 52. ZAKONA O JAVNIM NABAVKAMA

Ja, niže potpisani _____ (ime i prezime), sa ličnom kartom broj: _____ izdatom od: _____, u svojstvu predstavnika privrednog društva ili obrta ili srodne djelatnosti, odnosno predstavnika ponuđača: _____ (navesti položaj, naziv privrednog društva ili obrta ili srodne djelatnosti), ID broj: _____ čije sjedište se nalazi u _____ (grad/općina), na adresi _____ (ulica i broj), kao kandidat/ponuđač u konkurentskom zahtjevu za dostavu ponude – javne nabavke usluga – „**Revizija i ispitivanje hidrogeneratora i sanacija statorskih namotaja hidrogeneratora**“ a kojeg provodi ugovorni organ: **MH "ERS" –ZD "Istraživačko razvojni centar elektroenergetike" a.d.**, za koje je objavljeno obavještenje o javnoj nabavci broj: _____ na Portalu javnih nabavki, a u skladu sa članom 52. stav (2) Zakona o javnim nabavkama, **pod punom materijalnom i krivičnom odgovornošću**

I Z J A V L J U J E M

1. Nisam ponudio mito ni jednom licu uključenom u proces javne nabavke, u bilo kojoj fazi procesa javne nabavke.
2. Nisam dao, niti obećao dar ili neku drugu povlasticu službenom ili odgovornom licu u ugovornom organu, uključujući i strano službeno lice ili međunarodnog službenika, u cilju obavljanja u okviru službene ovlasti, radnje koje ne bi trebalo da izvrši ili se suzdržava od vršenja djela koje treba izvršiti on ili neko ko posreduje pri takvom podmićivanju službenog ili odgovornog lica.
3. Nisam dao, niti obećao dar ili neku drugu povlasticu službenom ili odgovornom licu u ugovornom organu, uključujući i strano službeno lice ili međunarodnog službenika, u cilju da obavi u okviru svoje službene ovlasti, radnje koje bi trebalo da obavlja ili se suzdržava od obavljanja radnji, koje ne treba izvršiti.
4. Nisam bio uključen u bilo kakve aktivnosti koje za cilj imaju korupciju u javnim nabavkama.
5. Nisam sudjelovao u bilo kakvoj radnji koja je za cilj imala korupciju u toku predmeta postupka javne nabavke.

Davanjem ove izjave, svjestan sam krivične odgovornosti predviđene za krivična djela primanja i davanja mita i krivična djela protiv službene i druge odgovornosti i dužnosti utvrđene u Krivičnim zakonima Bosne i Hercegovine.

Izjavu dao: _____

Mjesto i datum davanja izjave: _____

Potpis i pečat nadležnog organa : _____ M.P.



- NACRT UGOVORA -
UGOVOR BROJ: _____

o izvođenju usluga na
Revizija i ispitivanje hidrogeneratora i sanacija statorskih namotaja hidrogeneratora

Ovaj Ugovor je zaključen između:

1. **MH "ERS" - ZD Istraživačko razvojni centar elektroenergetike IRCE a.d.**, Istočno Sarajevo, *Vuka Karadžića br.17*, 71123 Istočno Sarajevo, PDV broj: **400543080007** kojeg zastupa **Aleksandar Todorović**, dipl.el.inž. direktor (u daljem tekstu **Naručilac**),

i

2. _____ sa sjedištem u ulici _____,
koga zastupa direktor _____ (u daljem tekstu: **Izvođač**).

I PREDMET UGOVORA

Član 1.

Predmet Ugovora je izvođenje usluga na **Revizija i ispitivanje hidrogeneratora i sanacija statorskih namotaja hidrogeneratora**, putem Konkurentskog zahtjeva broj KZ 05/23, prema specifikaciji iz zahtjeva Ugovornog organa i ponudi Izvršioaca broj _____ (od _____ 2023.). godine, koji čine sastavni dio ovog Ugovora.

II VRSTA I OBIM USLUGA

Član 2.

Vrsta i obim usluga iz člana 1. Ugovora određeni su prihvaćenom ponudom Izvođača usluga i dinamičkim planom, koji su sastavni dijelovi ovog Ugovora.

III CIJENA USLUGA

Član 3.

Ukupna cijena za izvođenje usluga iz člana 1. je fiksna i iznosi: _____ **KM**
(Slovima: _____ i/100 KM), sa uračunatim PDV-om.

Ukupna cijena iz prethodnog stava obuhvata sve aktivnosti i usluge do uspješno obavljenog posla. Ukupna cijena takođe obuhvata vrijednost svih nepredviđenih usluga, viškova ili manjka usluga, ako bi isti uslijedili zbog vidljivih ili skrivenih nedostataka uočenih tokom realizacije Ugovora.

Ukupna cijena iz stava 4.1. obuhvata i eventualna povećanja cijene elemenata na osnovu kojih je ista određena.

Cijena izvođenja usluga iz člana 2. Ugovora mora biti iskazana kao zbir cijena izvedenih usluga, koji je sastavni dio ponude Izvođača.



IV NAČIN PLAĆANJA

Član 4.

Plaćanje ugovorene cijene Naručilac će izvršiti na sledeći način: do **30 kalendarskih dana** nakon prezentacije sledeće dokumentacije:

- Komercijalna faktura,
- Zapisnik o kvalitativnom i kvantitativnom izvršenju nabavke usluga potpisan od strane ovlaštenih predstavnika Naručioaca i Izvršioca

Zapisnik o kvalitativnom i kvantitativnom izvršenju nabavke usluga i fakture dostavljene Naručiocu čine osnov za plaćanje ugovorne cijene.

V ROKOVI

Član 5.

Ukupan rok za izvođenje usluga iz člana 1. je 30 (trideset) kalendarskih dana, nakon potpisivanja Ugovora, a u skladu s termin planom koji odrede Naručilac i Izvršilac.

Rok za završetak usluga uključuje sedmične dane odmora, zvanične praznike i dane sa nepovoljnim vremenskim prilikama.

VI OBAVEZE NARUČIOCA

Član 6.

Naručilac se obavezuje da:

- prije početka isporuke mjerne opreme imenuje svog predstavnika, stručnog nadzornog organa, koji će pratiti tok izvršenja usluga,
- od Izvršioca izvrši prijem usluga na način potpisan procedurom Naručioaca,
- da izvrši svoje obaveze vezane za stupanje Ugovora na snagu,

VII OBAVEZE IZVOĐAČA

Član 7.

Izvođač će, kao specijalizovana organizacija za realizaciju usluge iz predmeta Ugovora, istu izvršiti u svemu prema odredbama ovog Ugovora, stručno i kvalitetno, saglasno važećoj zakonskoj regulativi, pravilima i standardima struke koji su na snazi danom zaključivanja Ugovora.

Izvođač će, odmah po potpisu Ugovora, za rukovodioca ugovorenih aktivnosti imenovati stručnu osobu/osobe koja je ovlaštena za obavljanje istih i o tome pismenim putem izvestiti potpisnice Ugovora.

VIII USTUPANJE USLUGA PODUGOVARAČIMA

Član 8.

Izvođač nema pravo, u cijelosti, ustupiti ugovorene aktivnosti drugom izvođaču.

Izvođač može do maksimalno 20% od ukupne vrijednosti Ugovora ustupiti podugovaraču uz pismenu saglasnost Naručioaca.



Ukoliko se Naručilac saglasi da Izvođač dio svojih obaveza povjeri podugovaračima, Izvođač će ostati i dalje jedini odgovoran za izvršenje Ugovora u cjelosti. Saglasnost za podugovaranje ne oslobađa Izvođača od bilo koje njegove obaveze prema ovom Ugovoru. Uslovi podugovora podliježu i u skladu su sa uslovima ovog Ugovora.

Propusti i greške podugovarača u realizaciju ugovorene obaveze, neće osloboditi obaveze i odgovornosti Izvođača za njegove obaveze po ovom Ugovoru.

Ukoliko podugovarač vrši realizaciju svojih aktivnosti suprotno ovom Ugovoru, Naručilac može pismenim putem zahtijevati od Izvođača da prekine podugovarački ugovor.

IX KONAČAN OBRAČUN

Član 9.

Konačnim obračunom se utvrđuju međusobna finansijska prava i obaveze potpisnica Ugovora, posebno: vrijednost izvršenih usluga prema ugovorenoj cijeni, iznos isplaćen po ispostavljenoj situaciji, konačan iznos koji Izvođač treba primiti ili vratiti prema nespornom dijelu konačnog obračuna, podatke da li je ispoštovan dogovoreni rok, a ako nije koliko iznosi prekoračenje, podatak koja strana, po kojem osnovu i u kojem iznosu zahtijeva eventualnu naknadu štete ili zatezne kamate kao i njihove sporne i nesporne iznose, problem o kome eventualno nije postignuta saglasnost predstavnika potpisnica Ugovora.

Danom potpisa Zapisnika o primopredaji i konačnom obračunu potpisnice Ugovora su saglasne da je postupak primopredaje usluga i konačnog obračuna završen.

Ukoliko Zapisnik o primopredaji i konačnom obračunu usluga nije osporen od nijedne potpisnice Ugovora, smatraće se konačnim i po istom se vrši plaćanje u roku od 30 kalendarskih dana. U slučaju da bilo koja od potpisnica Ugovora ospori Zapisnik ili njegov dio, spor će se riješiti na način predviđen članom 11. ovog Ugovora.

X GARANTNI ROK

Član 10.

Garantni period za izvedene usluge je 12 (dvanaest) mjeseci. Pod garancijom se podrazumijeva obaveza Izvođača da o svom trošku otkloni sve nedostatke koji su nastali usljed nesolidno izvedenih usluga ili lošeg kvaliteta ugrađenih materijala od strane Izvođača.

Priroda i uzrok nastalih nedostataka u garantnom roku utvrđuju zajednički isporazumno predstavnici potpisnica Ugovora i to odmah po obavjesti/pozivu Naručioc.

Izvođač je dužan otkloniti sve utvrđene nedostatke u roku do 5 (pet) dana po pismenom zahtjevu Naručioca.

U slučaju da Izvođač ne otkloni nedostatke u zadanom roku, Naručilac može ugovoriti otklanjanje utvrđenih nedostataka sa drugim izvođačima, a za te troškove teretiti Izvođača.

XI RASKID UGOVORA

Član 11.

Svaka od ugovornih strana može jednostrano raskinuti Ugovor i prije roka određenog za njegovo ispunjenje, ako je iz okolnosti posla jasno da jedna od ugovornih strana neće moći ispuniti svoju obavezu i onda kada bilo koja ugovorna strana izjavi da svoju obavezu neće ispuniti.

Svaka od ugovornih strana može raskinuti Ugovor zbog toga što neka od ugovornih strana svoje dospjele obaveze ne ispuni ni u naknadno prihvatljivom roku za sve ugovorne strane.



Mješoviti holding "Elektroprivreda Republike Srpske"
Matično preduzeće a.d. Trebinje - zavisno društvo
"Istraživačko razvojni centar elektroenergetike - IRCE"
akcionarsko društvo, Istočno Sarajevo



Vuka Karadžića 17 • 71123 Istočno Sarajevo • tel/fax: +387 (57) 342-014 • Tel.: +387 (57) 340-316 • E-mail: irce@teol.net

Okružni privredni sud I.Sarajevo Br. 061-0-REG-12-000 387;
Matični broj: 1056166; PDV: 400543080007; JIB: 4400543080007;

Žiro računi: NLB Razvojna banka a.d. B.Luka 562 012 00003124 41;
Nova Banka a.d. Filijala I.Sarajevo 555 002 0855 473 378

Ugovor se ne može raskinuti zbog neispunjenja neznatnog dijela obaveze. Kao neznatno neispunjenje smatraće se ono koje bitnije ne otežava ostvarivanje svrhe ovog Ugovora.

Izjava o raskidu Ugovora daje se pismeno.

Ugovorna strana koja je osnovano, jednostrano raskinula Ugovor ima pravo na naknadu štete prema opštim pravilima obligacionog prava o naknadi štete.

XII RJEŠAVANJE SPOROVA

Član 12.

Ugovorne strane su saglasne da sve eventualne sporove po ovom Ugovoru rješavaju sporazumno, a u suprotnom ugovaraju nadležnost Suda u Istočnom Sarajevu.

XIII ZAKLJUČENJE UGOVORA

Član 13.

Ovaj Ugovor je sačinjen u 4 istovjetna primjerka, od kojih svaka ugovorna strana zadržava za sebe po jedan primjerak.

Ovaj Ugovor se smatra zaključenim kad sve istovjetne primjerke Ugovora, potpišu ovlaštene osobe. Izmjene i dopune ovog Ugovora /aneksi/ važiće samo ako su sačinjene pismeno i propisno ovjerene.

NARUČILAC

IZVOĐAČ

Stevan Šobot, *dipl.inž.*

Istočno Novo Sarajevo, _____2023. godine



– Ovlaštenje za zastupanje i učešće na javnom otvaranju ponuda

OVLAŠTENJE

Ovim putem, potvrđujemo da dajemo ovlaštenje za zastupanje i učešće na javnom otvaranju ponuda u ime Izvršioca sljedećem predstavniku:

_____ - ime i prezime

_____ - broj lične karte

Potpis i pečat Izvršioca
